

# MARK Infra ER+ 2500W

06 61 655



Technical manual **EN**

Technisches Handbuch **DE**

Livret technique **FR**

Technisch boek **NL**

Instrukcja techniczna **PL**

Manual tehnic **RO**



# Read this document before installing the heater

## Warning

Incorrect installation, adjustment, alteration, repair or maintenance work may lead to material damage or injury. All work must be carried out by certified, qualified professionals. If the appliance is not positioned in accordance with the instructions, the warranty shall be rendered void. This appliance is not intended for use by children or persons with a physical, sensory or mental handicap, or who lack the required experience or expertise, unless they are supervised or have been instructed in the use of the appliance by somebody who is responsible for their safety. Children must be supervised to ensure that they do not play with the appliance.

### *Subject to change*

The manufacturer is committed to constantly improving its products and reserves the right to make changes in the specifications without prior notice. The technical details are considered correct but do not form the basis for a contract or warranty. All orders are accepted according to the standard terms of our general sales and delivery conditions (available upon request). The information in this document is subject to change without notice. The most recent version of this manual is always available at [www.markclimate.com/downloads](http://www.markclimate.com/downloads).

## 1.0 Warnings

The infra red heater is designed for safe operation. Nevertheless, installation, maintenance and operation of the heater can be dangerous. Observing the following procedures will reduce the risk of fire, electric shock, injury to persons and keep installation time to a minimum. Save these instructions for future use.

1. Read all instruction before using this heater.
2. Remove the unit from its packaging and check to make sure it is in good condition before using.
3. Do not let children play with parts of package (such as plastic bags).
4. Check the household voltage to ensure it matches the heaters rated specification.
5. Check the power cord and plug carefully before used, to make sure that they are not damaged.
6. Before unplugging the power cord, be sure to turn off the power, when energizing the unit, be sure your hands are dry to prevent from electric shock.
7. This heater is hot when in use. To avoid burns, do not let bare skin touch hot surfaces. If provided, use handles when moving this heater. Keep combustible materials, such as furniture, pillows, bedding, papers, clothes, and curtains at least 3 feet (0.9 m) from the front of the heater and keep them away from the sides and rear.
8. Extreme caution is necessary when any heater is used by or near children or invalids and whenever the heater is left operating and unattended.
9. Do not use near or in the immediate vicinity of a bath or swimming pool or any source of liquid.
10. To protect against electric shock, do not immerse cord or plug in water or any other liquid.

11. Do not insert or allow foreign objects to enter any ventilation or exhaust opening, as this may cause an electric shock, fire or damage to the heater.
12. Always unplug the heater when not in use.
13. Connect to properly grounded outlets only.
14. Always plug heaters directly into a wall outlet/receptacle. Never use with an extension cord or relocatable power tap (outlet/power strip).
15. Do not allow cord to overhang the counter top where it can be easily pulled by children.
16. Do not put fingers or foreign objects into the grill while in operation.
17. Do not leave the appliance unattended when in use.
18. This heater is not intended for use in bathrooms, laundry and similar indoor locations, never located heater where it may fall into a bathtub or other water container.
19. No liability can be accepted for any damage caused by non compliance with these instructions or any other improper use or mishandling.
20. This appliance is not intended for use by persons (including children) with reduced physical, sensory or mental capabilities or lack of experience and knowledge unless they have been given supervision or instruction concerning the use of the appliance by a person responsible for their safety. Children and vulnerable people should be supervised to ensure they do not play with the appliance.
21. Use this heater only as described in this manual. Any other use not recommended by the manufacturer may cause fire, electric shock, or injury to persons.
22. Do not operate any heater with a damaged cord or plug or after the heater malfunctions, has been dropped or damaged in any manner. Disconnect power at service panel and have heater inspected by a reputable electrician before reusing. If the supply cord is damaged in any way, it must be replaced by the manufacturer or its service agent or a similarly qualified person in order to avoid a hazard.
23. Do not run cord under carpeting. Do not cover cord with throw rugs, runners, or similar coverings. Do not route cord under furniture or appliances. Arrange cord away from traffic area and where it will not be tripped over.
24. To disconnect heater, turn controls to off, then remove plug from outlet.
25. To prevent overheating of this appliance, keep the air inlets and outlets clean and free of anything that may cause blockage. Check all inlets and outlets from time to time to ensure it is clear of any dirt or dust accumulation. **DO NOT COVER.**
26. A heater has hot and arcing or sparking parts inside. Do not use it in areas where gasoline, paint, or flammable liquids are used or stored.
27. Parts of the heater may exceed 200 °C, contact with the heating tube, reflector, or metal parts near the heating tube, may cause severe BURNS. To avoid burns, do not let bare skin touch hot surface.
28. **NEVER** place hands under the heating elements. **ALWAYS** allow heating element to cool at least 10 minutes before touching the heating tube or adjacent parts.
29. This product contains recyclable materials. Do not dispose this product as unsorted municipal waste. Please contact your local municipality for the nearest collection point.

## 2.0 Product data

The MARK Infra ER+ produce instant and comfortable heat like the sun. These robust and weatherproof heaters are designed for domestic and commercial heating applications within indoor and outdoor areas.

<b>MARK Infra ER+ 2500W</b>	
Voltage (V)	220-240 V AC
Wattage (W)	2500
Hertz (Hz)	50/60
Dimensions WxHxD (mm)	900×130×89.5
Weight (kg)	3.0

## 3.0 Installation

Tools Needed:

- Pencil
- Hammer
- Level
- Screw Driver
- Power Drill and drill bits

A Wall/ceiling mount swivel bracket is provided with the heater which has been specifically designed to allow this product to be fitted to a wall or ceiling. Before drilling, make sure that the wall/ceiling is solid and that there are no hidden water pipes or electric wires. The heater must be installed no less than 19.7" (0.5m) from side walls and no less than 2.4m off the floor.

**ATTENTION!** The appliance must be installed on the solid surfaces like concrete, wood or metal etc.

**Important:** Ensure that the supply cables is well mounted and that it does not come into contact with reflector of the heater or that does not trail into heated area, the supply cable can be fixed to the metal mounting bracket behind heater with plastic zip ties.

1. This heater should be installed by a competent person, i.e. a qualified electrician.
2. Always disconnected the heater from the electricity supply and allow it to cool before installation.
3. For ceiling mounting, the lowest part of the heater must be located at or above a minimum height of 3m from ground level, so that the heater can not be touched when in operation.
4. When installed to the ceiling, there must be a distance of 0.5m between corners and the appliance.
5. The distance of your appliance from living beings is to be minimal 1m.
6. The distance from the front side of the heater to materials such as wood, carton, cloth etc., must be minimal 1m.
7. When mounting to a ceiling, do not position the heater at an angle of more than 90° and less than 45°.
8. The supply cable must be at the lower end of the heater if the heater is installed at an angle or vertically.

9. Keep the supply cord away from the body of the heater which will get hot during use.
10. Do not install the heater on an inflammable surface.
11. Observe the minimum safe distance between the heater body and the inflammable surfaces when mounted.
12. The heater should always have a minimum clearance of 0.5m from a ceiling and adjacent walls.
13. If the heater is to be used outside, a weatherproof outlet is recommended.
14. Before drilling ensure that there are no wires or water pipes in the area where the heater is to be installed.
15. The heater must be installed on the mounting brackets provided.
16. Fasten the brackets securely to the mounting surface and the backside of the heater using the nuts and screws supplied.
17. Fasten the heater securely on the brackets using the nuts and bolts supplied.
18. The brackets can be used to adjust the direction of the heater, adjust the heater angle by loosening the two bolts on the wall mounting bracket, tighten the bolts again when the desired angle is reached.

### 3.1 Installation Accessories

#### Installation Accessories Team:

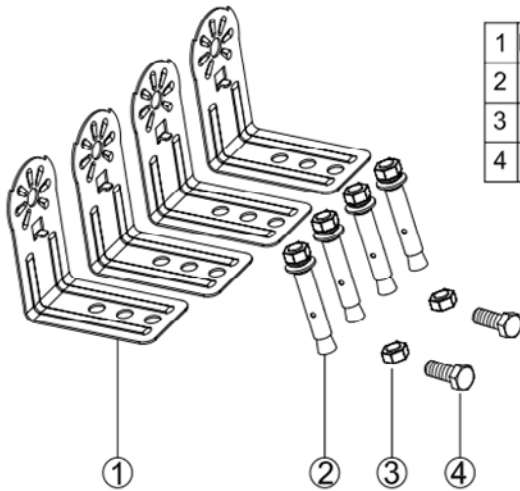

1	Bracket	L shape	4PCS
2	screw	M6mm*60mm	4PCS
3	nut	M6mm	2PCS
4	screw	M6mm*12mm	2PCS

### 3.2 Wall mounted installation

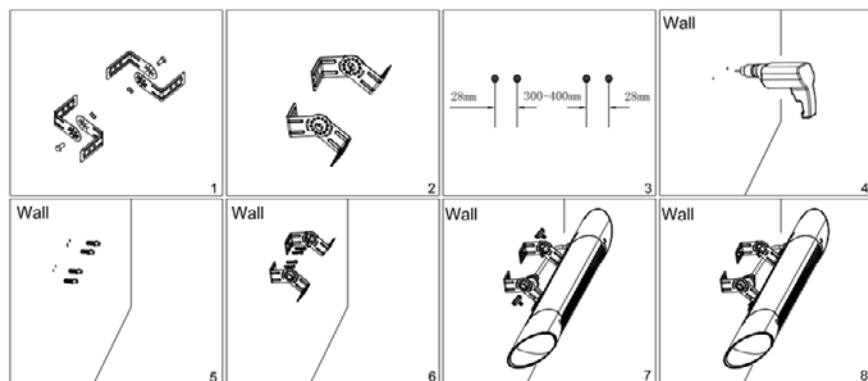

### 3.3 Ceiling mounted installation

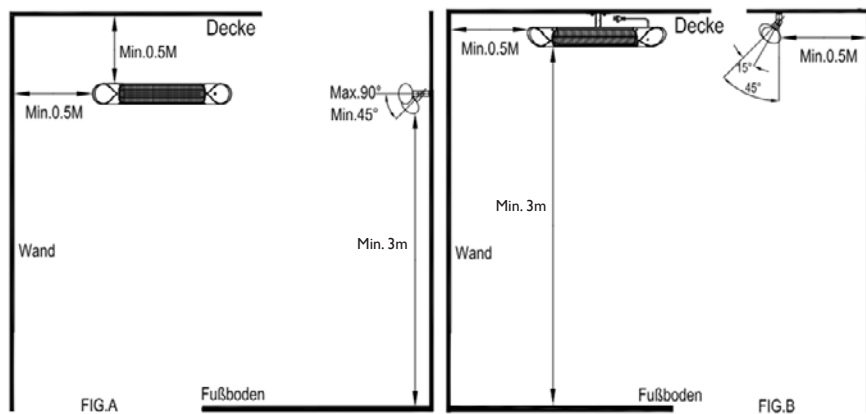

### 3.4 Correct Wall / Ceiling Position

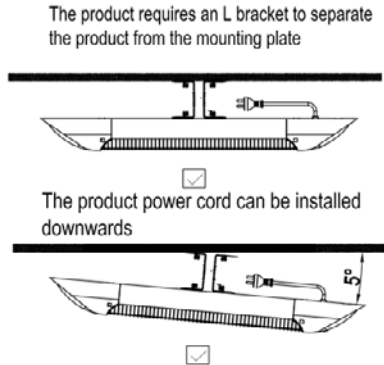
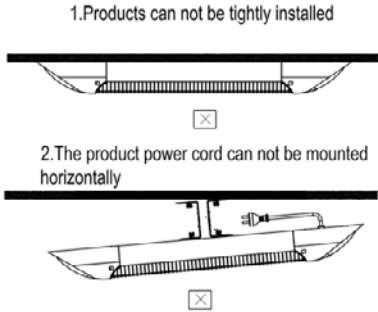

## 4.0 Operating

Product Key Function:

1. Turn on the power, the product is in standby mode display (- -);
2. Press key function: press the button, then press the heat levels (L1-L2-L3-L4- standby - off)

### 4.1 Remote control instructions

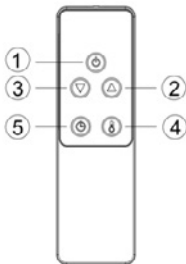

1. POWER BUTTON: Turn the heater off.
2. UP BUTTON: Increase timer and level.
3. DOWN BUTTON: Decrease timer and level.
4. LEVEL BUTTON: Use to adjust the heat levels(L1-L4). Press the Level button then use the up and down buttons(buttons 2 and 3) to increase or decrease the heating level.
5. TIMER BUTTON: To set the timer from 0H-24H, which is the number of hours it will run. 0H will display and then adjust to the number of hours you would like to set, using the up and down buttons(2 and 3).

Noted: All MARK Infra ER+ heaters and their remote controls have the same frequency, so it is possible to control several heaters with just one remote.

#### 4.1.1 Inserting batteries (not included)

Insert 2 AAA/ Alkaline type batteries into your remote control

1. Flip the backside of your remote control and pull out battery cover. Insert the batteries in accordance with the instructions and polarity the batteries.
2. Change the batteries in the same way depicted above.



**NOTICE:**

1. Replace the old batteries with the same type batteries. Otherwise, your heater may not function well.
2. Pull out the batteries in case of long terms of disuse to prevent leakage which may impair your remote control.
3. Do not allow water or liquid to get into the remote control.

**Caution:**

When the appliance is not operated for a long period of time, cleaning or maintenance is conducted or when the location of the heater is changed, the heater should be turned to OFF and be unplugged from the electrical connection.

Periodic inspection and removal of dirt and contaminants will ensure that equipment can be operated safely.

**4.2 Troubleshooting**

1. Check if the power cord is plugged into an electrical outlet, if not, plug in.
2. Check if electricity to the main fuse is working
3. Check to see if the thermostat is set to the ON position
4. Check the thermostat setting. The heater may be off because it has reached the desired temperature setting.

E1 Error on Display	Control unit overheat. Check installation clearances.
E2 Error on Display	Tip over function, Make heater less than 60° working angle and restart heater.
L1,2,3,4 shows in display, but no heat	Bulb is damaged. Arrange for replacement bulb with local Dealer.

**5.0 Maintenance**

Attention! Regular care and maintenance of your heater will help prolong the life of the heater.

1. Check the filthiness of the Reflector and IR-Filament at least once a month. If necessary, apply cleaning and maintenance instructions.
2. The number of checks may be increased considering the amount of dust in the environment.
3. Check the deformation of the Reflector, Wire and Frame visually while cleaning the appliance. In case of deformation, consult to your technical service.
4. Check the Power Cord and Plug visually while cleaning the appliance. In case of deformation, consult to your technical service.

Storage: Store the heater in a cool, dry location when not in use to prevent dust and dirt build up. Use packaging carton to store.

## 6.0 Cleaning

Regular and careful cleaning helps your infrared heater operate efficiently for many trouble free years. To clean your heater follow steps below:

1. Unplug the power cord for your safety before cleaning your appliance.
2. Make sure the heater is cool before continuing.
3. To keep the heater clean, the outer shell may be cleaned with a soft, damp cloth. You may use a mild detergent if necessary. After cleaning, dry the unit with a soft cloth. (CAUTION: DO NOT let liquids enter the heater).
4. DO NOT use alcohol, gasoline, abrasive powders, furniture polish or rough brushes to clean the heater. This may cause damage or deterioration to the surface of the heater.
5. DO NOT immerse the heater in water
6. Wait until the heater is completely dry before use.

### ATTENTION:

1. Always disconnect the heater from the electricity supply and allow it to cool before attempting to work on it.
2. If the heater has collected dust or dirt inside the unit or around the heating element, have the unit cleaned by a qualified service agent. Do not operate the heater in this condition.
3. The only maintenance required is cleaning of the external surfaces of the heater.
4. Do not touch the heating element with bare fingers, as residue from your hand could affect the life of the lamp. If it is accidentally touched, remove the finger marks with a soft cloth moistened with mentholated spirit or alcohol.
5. Do not attempt to repair or adjust any electrical or mechanical functions on this heater.
6. The heater contains no user serviceable parts. Should the product suffer damage or breakdown, it must be returned to the manufacturer or its service agent.
7. Damaged supply cords to be replaced by the manufacturer, service agent or similarly qualified person in order to avoid hazard.

## 7.0 Recycling

At the end of the electrical products useful life it should not be disposed of with household waste. Please recycle where facilities exist. Check with your Local Authority or retailer for recycling advice in your country.

# Lesen Sie dieses Dokument sorgfältig durch, bevor Sie das Gerät installieren

## Warnhinweis

Fehlerhaft durchgeführte Installationen, Einstellungen, Änderungen, Reparaturen oder Wartungsmaßnahmen können zu Sachschäden und Verletzungen führen. Alle Arbeiten müssen von geprüften, qualifizierten Fachleuten durchgeführt werden. Falls das Gerät nicht vorschriftsgemäß aufgestellt wird, erlischt die Garantie.

Dieses Gerät ist nicht für den Gebrauch durch Personen (einschließlich Kindern) mit verminderter körperlicher, Sinnes- oder geistiger Leistungsfähigkeit oder mangelnder Erfahrung und mangelnden Kenntnissen bestimmt, sofern sie nicht unter Aufsicht stehen oder durch eine Person, die für ihre Sicherheit verantwortlich ist, im Gebrauch des Geräts angeleitet werden. Kinder müssen vom Gerät ferngehalten werden.

### *Änderungen vorbehalten*

Der Hersteller strebt eine kontinuierliche Verbesserung der Produkte an und behält sich das Recht vor, ohne vorherige Mitteilung Änderungen an den technischen Daten vorzunehmen. Die technischen Angaben werden als korrekt angenommen, bilden aber keine Grundlage für einen Vertrag oder Gewährleistungsansprüche. Alle Bestellungen werden gemäß den Standardkonditionen in unseren allgemeinen Verkaufs- und Lieferbedingungen (auf Anfrage erhältlich) angenommen.

Die Informationen in diesem Dokumente können sich ohne vorherige Ankündigung ändern. Die neueste Version dieses Handbuches finden Sie immer auf unserer Internetseite unter [www.mark.de/downloads](http://www.mark.de/downloads).

## 1.0 Warnhinweise

Die Strahlungsheizung ist für einen sicheren Gebrauch ausgelegt. Dennoch kann die Installation, Wartung und der Betrieb der Heizung gefährlich sein. Durch die Einhaltung der folgenden Anweisungen wird das Risiko von Feuer, Stromschlag, Körperverletzung und die Installationszeit minimiert. Bewahren Sie diese Anweisungen für die zukünftige Verwendung auf.

1. Lesen Sie die Anweisungen, bevor Sie diese Heizung in Betrieb nehmen.
2. Vor dem Gebrauch, nehmen Sie das Gerät aus der Verpackung und überprüfen es auf seinen ordnungsgemäßen Zustand.
3. Lassen Sie Kinder nicht mit Teilen der Verpackung (wie Plastiktüten) spielen.
4. Überprüfen Sie die Haushaltsspannung, um sicherzustellen, dass die mit der Spezifikation der Heizgeräte übereinstimmt.
5. Vor dem Gebrauch überprüfen Sie das Netzkabel und den Stecker sorgfältig um sicherzustellen, dass sie nicht beschädigt sind.
6. Schalten Sie die Stromversorgung aus, bevor Sie das Netzkabel ziehen. Achten Sie beim Einschalten des Geräts darauf, dass Ihre Hände trocken sind, um einen Stromschlag zu vermeiden.
7. Dieser Heizstrahler ist während des Gebrauchs heiß. Verhindern Sie Verbrennungen, indem Sie nicht zulassen, dass nackte Haut heiße Oberflächen berührt. Falls vorhanden, verwenden Sie Griffe, wenn Sie den Heizstrahler bewegen. Halten Sie brennbare Materialien wie Möbel,

- Kissen, Bettwäsche, Papiere, Kleidung und Vorhänge mindestens 0,9 m von der Vorderseite des Heizstrahlers und von den Seiten und der Rückseite entfernt.
8. Es ist äußerste Vorsicht geboten, wenn der Heizstrahler von oder in der Nähe von Kindern oder Invaliden verwendet wird und wenn die Heizung unbeaufsichtigt verwendet wird.
  9. Verwenden Sie das Gerät nicht in der Nähe von oder in unmittelbarer Umgebung eines Bades oder Schwimmbades oder einer anderen Flüssigkeitsquelle.
  10. Um Stromschläge zu vermeiden, darf das Netzkabel nicht in Wasser oder andere Flüssigkeiten getaucht werden.
  11. Führen Sie keine Fremdkörper ein oder lassen diese in die Lüftungs- oder Auslassöffnung eintreten. Dies kann einen elektrischen Schlag, Feuer oder zu Beschädigungen am Heizpaneel verursachen.
  12. Ziehen Sie den Netzstecker aus der Steckdose, wenn Sie sie nicht benutzen.
  13. Verwenden Sie nur ordnungsgemäß geerdete Steckdosen.
  14. Stecken Sie die Heizungen immer direkt in eine Steckdose an. Verwenden Sie niemals Verlängerungskabel oder Steckdosenleisten.
  15. Lassen Sie das Kabel nicht überhängen, wo Kinder leicht daran ziehen können.
  16. Führen Sie während des Gebrauchs keine Finger oder Fremdkörper in die Gitter ein.
  17. Lassen Sie das Gerät während des Gebrauchs nicht unbeaufsichtigt.
  18. Dieses Gerät ist nicht zugelassen für den Gebrauch in Badzimmern, Waschsalons und ähnlichen Innenräumen. Stellen Sie den Heizstrahler niemals an einem Ort auf, an dem er in eine Badewanne oder einen anderen Wasserbehälter fallen kann.
  19. Es kann keine Haftung für Schäden übernommen werden, die durch die Nichteinhaltung dieser Anweisung oder sonstige unsachgemäße Verwendung oder unsachgemäße Handhabung entstanden sind.
  20. Dieses Gerät ist nicht für die Verwendung durch Personenn (einschließlich Kinder) mit eingeschränkten körperlichen, sensorischen oder geistigen Fähigkeiten oder Mangel an Erfahrung und Wissen bestimmt, es sei denn, sie wurden von einer für ihre Sicherheit verantwortlichen Person über die Verwendung des Geräts beaufsichtigt oder unterwiesen. Kinder und schutzbedürftige Personen sollten überwacht werden, um sicherzustellen, dass sie nicht mit dem Gerät spielen.
  21. Benutzen Sie dieses Gerät nur wie in diesem Handbuch beschrieben. Jeder andere vom Hersteller nicht empfohlene Verwendung kann zu Bränden, Stromschlägen oder Verletzungen führen.
  22. Verwenden Sie dieses Gerät nicht, wenn der Stecker oder das Kabel beschädigt sind oder nachdem das Gerät Fehlfunktionen aufweist, heruntergefallen oder in irgendeiner Weise beschädigt wurde. Trennen Sie die Stromversorgung von der Wartungskonsole und lassen Sie den Heizstrahler von einem Elektriker überprüfen, bevor Sie es wieder verwenden. Wenn das Netzkabel in irgendeiner Weise beschädigt ist, muss es vom Hersteller oder seinem Servicemitarbeiter oder einer ähnlich qualifizierten Person ausgetauscht werden, um eine Gefahr zu vermeiden.
  23. Legen Sie kein Kabel unter den Teppich. Decken Sie das Kabel nicht mit Teppichen, Läufern oder ähnlichen Abdeckungen ab. Legen Sie das Kabel nicht unter Möbel oder Geräte. Legen Sie das Kabel vom Gehbereich weg und dort, wo Sie stolpern könnten.
  24. Um den Heizstrahler zu trennen, schalten Sie die Bedienelemente aus, und entfernen Sie den Stecker aus der Steckdose.
  25. Um eine Überhitzung des Gerätes zu vermeiden, müssen Luftein- und auslässe sauber und frei gehalten werden, von allem was Verstopfung verursachen kann. Kontrollieren Sie von Zeit zu Zeit alle Ein- und Auslässe, um sicherzustellen, dass keine Schmutz- oder Staubansammlungen auftreten. NICHT ABDECKEN.
  26. Der Heizstrahler hat innen heiße und glühende Teile. Verwenden Sie das Gerät nicht an Orten wo Benzin, Farbe oder brennbare Flüssigkeiten gebraucht oder gelagert werden.
  27. Teile dieses Heizstrahlers können mehr als 200°C warm werden. Kontakt mit dem Heizungsrohr, Reflektor oder Anbauteilen in der Nähe des Heizungsrohrs kann zu schweren VERBRENNUNGEN führen. Um Verbrennungen zu vermeiden, nicht mit nackter Haut heiße

- Oberflächen berühren.
28. Halten Sie NIEMALS Ihre Hände unter den Heizstrahler. Lassen Sie das Heizstrahler IMMER mindestens 10 Minuten abkühlen bevor sie den Heizstrahler oder angrenzende Teile berühren.
  29. Dieses Produkte besteht aus recyclebaren Materialien. Werfen Sie das Produkt nicht unsortiert in den Hausmüll. Erkundigen Sie sich bei Ihrer örtlichen Behörde nach der nächsten Sammelstelle.

## 2.0 Produktdaten

Der MARK Infra ER+ produziert direkte und angenehme Wärme, wie die Sonne. Diese robusten und wetterfesten Heizstrahler sind für den häuslichen und gewerblichen Gebrauch, für den Innen- und Außenbereich, konzipiert.

<b>MARK Infra ER+ 2500W</b>	
Spannung (V)	220-240 V AC
Watt (W)	2500
Herz (Hz)	50/60
Abmessungen (mm)	900×130×89.5
Gewicht (kg)	3.0

## 3.0 Installation

Benötigte Werkzeuge:

- Bleistift
- Hammer
- Wasserwaage
- Schraubendreher
- Bohrmaschine und Bohrer

Schwenkbügel die speziell für die Montage des Heizstrahlers als Wand-/Deckenhalterung konzipiert wurden, werden mit dem Heizstrahler geliefert. Stellen Sie vor dem Bohren sicher, dass die Wand/Decke fest ist und keine versteckten Wasserleitungen oder elektrischen Leitungen vorhanden sind. Der Heizstrahler muss mindestens 0,5 m von Seitenwänden und mindestens 3 m vom Boden entfernt, montiert werden.

**ACHTUNG!** Das Gerät muss auf festen Oberflächen wie Beton, Holz oder Metall etc. montiert werden.

**Wichtig:** Achten Sie darauf, dass die Stromkabel gut montiert sind und nicht mit dem Reflektor der Heizung in Berührung kommen oder nicht in den beheizten Bereich wandern. Das Stromkabel kann mit Plastikabelbinder an der Metallhalterung hinten am Gerät befestigt werden.

1. Dieser Heizstrahler muss von einer kompetenten Person, d.h. einem qualifizierten Elektriker, installiert werden.
2. Klemmen Sie den Heizstrahler immer von der Stromversorgung und lassen ihn abkühlen, bevor Sie ihn installieren.

3. Bei Deckenmontage muss das Unterteil des Geräts auf einer minimalen Höhe von 3 m über dem Boden angebracht werden, damit während des Betriebs, niemand die Heizstrahler berühren kann.
4. Der Seitenabstand zu Ecken beträgt bei der Deckenmontage 0,5 m.
5. Der Abstand zwischen dem Gerät und Personen oder anderen Lebewesen muss mindestens 1 m betragen.
6. Der Abstand von der Vorderseite des Geräts zu Materialien wie Holz, Karton, Stoff etc. muss mindestens 1 m betragen.
7. Bei Montage an einer Decke darf der Heizstrahler nicht in einem Winkel von mehr als 90° und weniger als 45° positioniert werden.
8. Das Stromkabel muss sich am Boden des Heizstrahlers befinden, wenn der Heizstrahler in einer Ecke installiert wird.
9. Halten Sie das Versorgungskabel fern vom Gehäuse des Heizstrahlers, da es während des Gebrauchs heiß wird.
10. Montieren Sie das Gerät nicht auf einer brennbaren Oberfläche.
11. Halten Sie bei der Montage die Mindestabstände zu brennbaren Oberflächen ein.
12. Das Gerät muss immer einen Mindestabstand von 0,5m zur Decke und angrenzenden Mauern haben.
13. Wenn der Heizstrahler im Freien verwendet werden soll, empfehlen wir eine Außensteckdose, Schutzklasse IP 44.
14. Stellen Sie vor dem Bohren sicher, dass keine Wasserleitungen oder elektrische Leitungen in diesem Bereich liegen.
15. Der Heizstrahler muss mit den mitgelieferten Montagebügeln montiert werden.
16. Befestigen Sie die Halterungen mit den mitgelieferten Muttern und Schrauben an der Montagefläche und der Rückseite des Heizstrahlers.
17. Befestigen Sie den Heizstrahler mit den mitgelieferten Schrauben und Muttern sicher an den Halterungen.
18. Durch Lösen der beiden Schrauben von der Wandhalterung, lässt sich die Position des Heizstrahler in den gewünschten Winkel einstellen. Ist der gewünschte Winkel erreicht, ziehen Sie die Schrauben wieder fest.

### 3.1 Montagezubehör:

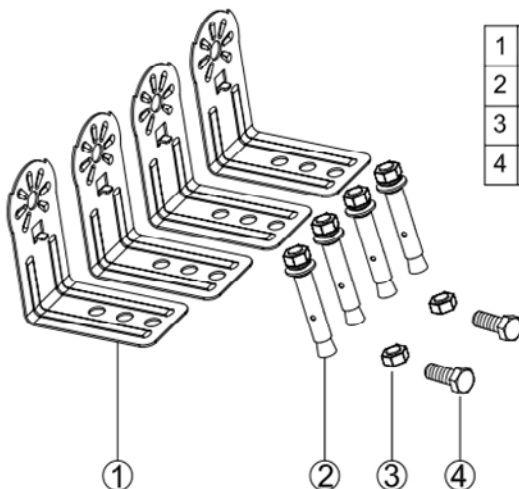

1	Bügel	L-Form	4PCS
2	Schraube	M6mm*60mm	4PCS
3	Mutter	M6mm	2PCS
4	Schraube	M6mm*12mm	2PCS

### 3.2 Wandmontage

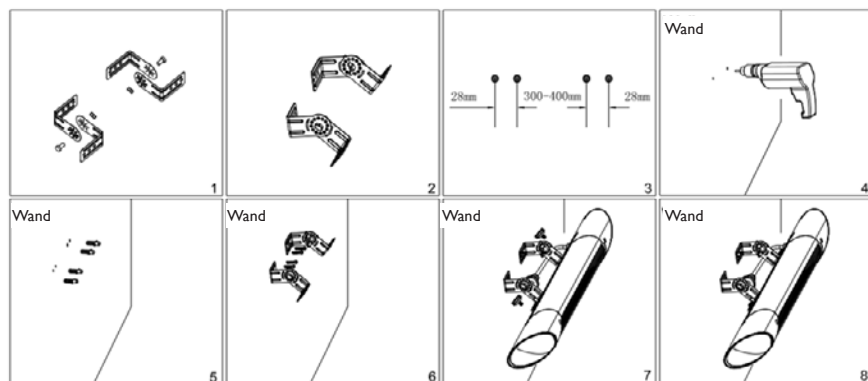

### 3.3 Deckenmontage

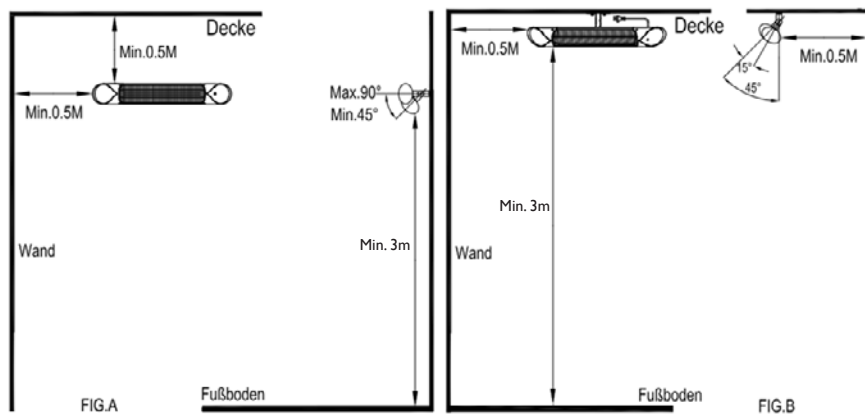

### 3.4 Richtige Wand- /Deckenposition

1. Produkte können nicht fest installiert werden.



2. Das Stromkabel kann nicht horizontal montiert werden.

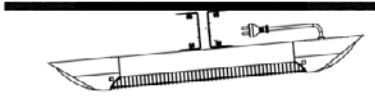

Der Heizstrahler benötigt eine L-Halterung, um den Heizstrahler von der Montageplatte zu trennen.

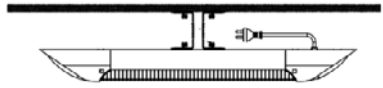

Das Stromkabel kann nach unten montiert werden.

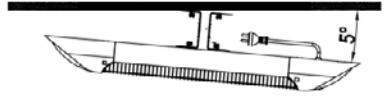

## 4.0 Inbetriebnahme

Wichtige Produktinformationen:

1. Schalten Sie den Strom ein, der Heizstrahler steht im Standby-Modus (-);
2. Drücken Sie die Tastenfunktion: Drücken Sie die Taste und dann die Heizstufen (L1-L2-L3-L4-Standby-Aus)

### 4.1 Anleitung für die Fernbedienung

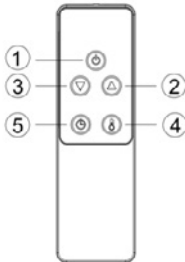

1. AN/AUS-KNOPF: Schaltet das Paneel aus.
2. PFEIL-nach-oben-TASTE: setzt Timer und Heizstufe herauf.
3. PFEIL-nach-unten-TASTE: verringert Timer und Heizstufe.
4. STUFEN-KNOPF: Verwenden Sie, um die Wärmestufe einzustellen (L1-L2, L1 50% Leistung, L2 100% Leistung). Drücken Sie den Stufen-Knopf und verwenden Sie die Auf- und Ab-Taste (Tasten 2 und 3), um die Heizstufe zu erhöhen oder zu verringern.
5. TIMER-KNOPF: Stellt den Timer von 0 Std.-24 Std. ein, für die Anzahl Stunden die das Gerät laufen soll. 0 Std. wird angezeigt und passt sich dann der gewünschten Stundenzahl an, indem die Auf- und Ab-Tasten (2 und 3) betätigt werden.

Hinweis: Alle MARK Infra ER+ Heizstrahler und ihre Fernbedienungen haben die gleiche Frequenz, so dass es möglich ist, mehrere Heizstrahler mit nur einer Fernbedienung zu steuern.

#### 4.1.1 Batterien einsetzen (Nicht enthalten)

Setzen Sie 2 AAA / Alkaline Batterien in die Fernbedienung ein

1. Drehen Sie die Fernbedienung um und entfernen Sie den Deckel der Batterieabdeckung. Setzen Sie die Batterien gemäß der Anleitung und Polarität ein.
2. Tauschen Sie die Batterien auf die gleiche Art und Weise aus.



**ANMERKUNG:**

1. Verwenden Sie beim Austausch der Batterien den gleichen Batterientyp. Anderfalls könnte es sein, dass Ihre Heizung nicht einwandfrei funktioniert.
2. Nehmen Sie, wenn Sie das Gerät längere Zeit nicht gebrauchen, die Batterien aus der Fernbedienung um Leckagen vorzubeugen, die zu Beschädigungen der Fernbedienung führen.
3. Sorgen Sie dafür das kein Wasser oder andere Flüssigkeiten in die Fernbedienung eindringen.

**Achtung:**

Wird der Heizstrahler über einen längeren Zeitraum nicht betrieben, sollte eine Reinigung oder Wartung durchgeführt werden, bzw. wenn die Position des Heizstrahlers verändert werden soll. Hierzu schalten Sie den Strahler AUS und trennen ihn von der Stromversorgung.

Regelmäßige Wartungen und die Entfernung von Schmutz und Verunreinigungen stellen sicher, dass der Heizstrahler sicher betrieben werden kann.

**4.2 Problemlösungen**

1. Kontrollieren Sie, ob das Stromkabel in der Steckdose eingesteckt ist, wenn nicht, stecken Sie den Stecker in die Steckdose.
2. Kontrollieren Sie, ob die Stromversorgung zur Hauptsicherung funktioniert.
3. Kontrollieren Sie, ob das Thermostat auf AN steht.
4. Kontrollieren Sie die Einstellung des Thermostates. Der Heizstrahler hat eventuell abgeschaltet, da die gewünschte Temperatur erreicht wurde.

E1 Fehler auf dem Display	Steuergerät überhitzt. Überprüfen Sie die Installationsfreigaben.
E2 Fehler auf dem Display	Neigungsfunktion, stellen Sie den Anstellwinkel des Heizstrahlers auf weniger als 60° ein und starten Sie das Gerät neu.
L1,2,3,4 wird auf dem Display angezeigt, aber keine Wärme	Lampe ist beschädigt. Besorgen Sie sich beim örtlichen Händler eine Ersatzlampe.

**5.0 Wartung**

**Achtung!** Regelmäßige Wartung und Instandhaltung Ihres Heizstrahlers verlängert die Lebensdauer des Gerätes.

1. Überprüfen Sie mindestens einmal im Monat den Reflektor und Infrarotschirm auf Schmutz. Folgen Sie den Reinigungs- und Wartungsanweisungen.
2. Die Staubmenge in der Umgebung des Heizstrahlers kann die Anzahl der Kontrollen erhöhen.
3. Überprüfen Sie beim Reinigen des Geräts die Verformung des Reflektors, drehen Sie hierzu den Rahmen. Wenden Sie sich bei Verformungen an Ihren technischen Kundendienst.
4. Überprüfen Sie beim Reinigen das Stromkabel und den Stecker des Geräts. Wenden Sie sich bei Verformungen an Ihren technischen Kundendienst.

**Lagerung:** Lagern Sie das Heizpaneel an einem kühlen, trockenen Ort, wenn Sie es nicht benutzen, um Staub- und Schmutzansammlungen zu vermeiden. Zur Lagerung können Sie die Verpackung verwenden.

## 6.0 Reinigen

Regelmäßige und sorgfältige Reinigung hilft, das Ihr Infrarot Heizstrahler viele Jahre problemlos und effektiv heizt. Folgen Sie nachstehenden Schritten um den Heizstrahler zu reinigen:

1. Ziehen Sie den Netzstecker, bevor Sie das Gerät reinigen.
2. Beachten Sie, das das Gerät abgekühlt ist, bevor Sie fortfahren.
3. Um den Heizstrahler zu säubern, kann die Außenseite mit einem weichen, feuchten Tuch gereinigt werden. Bei Bedarf, können Sie ein mildes Reinigungsmittel verwenden. Trocknen Sie das Gerät nach der Reinigung mit einem weichen Tuch. (HINWEIS: Achten Sie darauf das KEINE Flüssigkeiten in das Gerät gelangen.)
4. Benutzen Sie KEINEN Alkohol, Benzin, Scheuermittel, Möbelpolitur oder raue Bürsten, um den Heizstrahler zu reinigen. Das kann zu Schäden an der Oberfläche des Heizstrahler führen.
5. Tauchen Sie das Gerät NICHT in Wasser.
6. Warten Sie bis das Gerät komplett trocken ist, bevor Sie es wieder in Gebrauch nehmen.

### ACHTUNG:

1. Nehmen Sie das Gerät immer vom Stromnetz und lassen Sie es abkühlen, bevor Sie Arbeiten daran ausführen.
2. Wenn sich im Heizstrahler oder um das Heizelement Staub oder Schmutz angesammelt hat, lassen Sie das Gerät von einem qualifizierten Servicetechniker reinigen. Verwenden Sie den Heizstrahler nicht in diesem Zustand.
3. Die einzige erforderliche Wartung ist die Reinigung der Außenflächen des Heizstrahlers.
4. Berühren Sie das Heizelement nicht mit bloßen Fingern, da Rückstände von Ihrer Hand die Lebensdauer beeinflussen können. Wenn es versehentlich berührt wird, entfernen Sie die Fingerabdrücke mit einem weichen Tuch, das mit Menthol oder Alkohol befeuchtet ist.
5. Probieren Sie nicht elektrische oder mechanische Funktionen von diesem Gerät zu reparieren oder abzustellen.
6. Der Heizstrahler enthält keine benutzerseitigen Teile. Sollte der Heizstrahler beschädigt oder defekt sein, muss er zum Hersteller oder Kundendienst zurückgesandt werden.
7. Beschädigte Stromkabel müssen durch den Hersteller, Servicetechniker oder einer Person mit vergleichbarer Qualifikation ausgetauscht werden, um Schäden zu vermeiden.

## 7.0 Recycling

Elektrische Produkte dürfen am Ende ihrer Nutzungsdauer nicht im Hausmüll entsorgt werden. Wenn möglich bitte recyceln Sie das Gerät. Erkundigen Sie sich bei Ihrer örtlichen Behörde oder Ihrem Einzelhändler nach einer Recycling-Beratung in Ihrem Land.

# Lire attentivement ce document avant de commencer l'installation de l'appareil

## Avertissement

Une installation, un réglage, une modification, une réparation ou un entretien mal exécuté(s) peut entraîner des dommages matériels ou des blessures. Tous les travaux doivent être exécutés par des professionnels reconnus et qualifiés. Lorsque l'appareil n'est pas installé suivant les prescriptions, la garantie échoit.

Cet appareil n'est pas destiné à l'utilisation par des personnes (y compris des enfants) aux capacités physiques, sensorielles ou mentales amoindries, ou manquant d'expériences et de connaissances, sans surveillance ni instructions quant à l'utilisation de l'appareil par une personne responsable de leur sécurité. Il convient de surveiller les enfants afin de veiller à ce qu'ils ne jouent pas avec l'appareil.

### *Sous réserve de modifications*

Le fabricant travaille sans relâche à l'amélioration des produits et se réserve le droit d'apporter des modifications dans les spécifications, sans avis préalable. Les détails techniques sont supposés être corrects mais ne constituent pas une base pour un contrat ou une garantie. Toutes les commandes sont acceptées conformément aux stipulations standard de nos conditions générales de vente et de livraison (disponibles sur demande).

Les informations contenues dans ce document sont sujet à changement sans préavis. La version la plus récente de ce guide est toujours disponible sur [www.markclimate.fr/telechargements](http://www.markclimate.fr/telechargements).

## 1.0 Avertissements

Le radiant infrarouge est conçu pour une utilisation en toute sécurité. Néanmoins, l'installation, l'entretien et le fonctionnement du radiant peuvent être dangereux. En observant les procédures suivantes, le risque d'incendie, de choc électrique, de blessure corporelle et de temps d'installation est minimisé. Conservez ces instructions pour une utilisation future.

1. Lisez toutes les instructions avant d'utiliser ce radiant.
2. Retirez l'appareil de son emballage et vérifiez qu'il est en bon état avant utilisation.
3. Ne laissez pas les enfants jouer avec des parties de l'emballage (comme des sacs en plastique).
4. Vérifiez la tension dans la maison pour vous assurer qu'elle correspond aux spécifications des appareils de chauffe.
5. Vérifiez soigneusement le câble d'alimentation et la fiche avant utilisation pour vous assurer qu'ils ne sont pas endommagés.
6. Avant de retirer la prise de la prise électrique, coupez l'alimentation et, lors de la mise sous tension de l'appareil, assurez-vous que vos mains sont sèches pour éviter les chocs électriques.
7. Ce radiant est chaud pendant son utilisation. Évitez les brûlures en ne laissant pas la peau nue toucher les surfaces chaudes. Le cas échéant, utilisez des poignées pour déplacer l'appareil. Gardez les matériaux inflammables, tels que les meubles, les oreillers, la literie, les papiers, les vêtements et les rideaux, à au moins 3 pieds (0,9 m) de l'avant du poêle et loin de

l'arrière de l'appareil.

8. Une extrême prudence est conseillée lorsqu'un appareil chauffant est utilisé par ou à proximité d'enfants ou de personnes invalides et lorsque le radiateur est utilisé sans surveillance.
9. Ne l'utilisez pas à proximité ou à proximité immédiate d'un bain ou d'une piscine ou de toute autre source de liquide.
10. Pour vous protéger contre les chocs électriques, n'immergez pas le câble dans l'eau ou tout autre liquide.
11. N'introduisez aucun objet étranger dans l'ouverture de ventilation ou d'échappement, car cela pourrait provoquer un choc électrique, un incendie ou endommager l'appareil.
12. Débranchez toujours le câble d'alimentation lorsqu'il n'est pas utilisé.
13. Connectez uniquement à des prises électriques correctement mises à la terre.
14. Connectez toujours les appareils de chauffe directement à une prise électrique. Ne l'utilisez jamais avec une rallonge ou un robinet d'alimentation mobile (prise / multiprise).
15. Ne laissez pas le câble pendre sur le comptoir où les enfants peuvent facilement le tirer.
16. Ne pas insérer de doigts ou d'objets étrangers dans le gril pendant l'utilisation.
17. Ne laissez pas l'appareil sans surveillance pendant son utilisation.
18. Cet appareil de chauffe n'est pas destiné à être utilisé dans les salles de bains, les laveries et les emplacements intérieurs similaires; ne placez jamais le radiateur dans un endroit où il pourrait tomber dans une baignoire ou un autre réservoir d'eau.
19. Aucune responsabilité ne peut être acceptée pour tout dommage causé par le non-respect de ces instructions ou toute autre utilisation incorrecte ou mauvaise manipulation.
20. Cet appareil n'est pas destiné à être utilisé par des personnes (y compris des enfants) ayant des capacités physiques, sensorielles ou mentales réduites ou un manque d'expérience et de connaissances, sauf si elles ont été supervisées ou instruites sur l'utilisation de l'appareil par une personne responsable c'est pour leur sécurité. Les enfants et les personnes vulnérables doivent être surveillés pour s'assurer qu'ils ne jouent pas avec l'appareil.
21. Utilisez uniquement cet appareil de chauffage comme décrit dans ce manuel. Toute autre utilisation non recommandée par le fabricant peut provoquer un incendie, un choc électrique ou des blessures.
22. N'utilisez pas un réchauffeur dont le câble ou la fiche est endommagé ou après que le réchauffeur a mal fonctionné, est tombé ou a été endommagé de quelque façon que ce soit. Débranchez l'alimentation électrique du panneau de service et faites inspecter le poêle par un électricien fiable avant de le réutiliser. Si le cordon d'alimentation est endommagé de quelque façon que ce soit, il doit être remplacé par le fabricant ou son agent de service ou une personne de qualification similaire pour éviter tout danger.
23. Ne mettez pas de câble sous le tapis. Ne couvrez pas le câble avec des tapis, des glissières ou des revêtements similaires. Ne placez pas le câble sous des meubles ou des appareils électroménagers. Placez le câble loin de la zone de marche et où il pourrait trébucher.
24. Pour déconnecter l'appareil de chauffe, éteignez les commandes et débranchez le cordon d'alimentation.
25. Pour éviter la surchauffe de cet appareil, maintenez les entrées et les sorties d'air propres et exemptes de tout élément pouvant provoquer des blocages. Vérifiez de temps en temps toutes les entrées et sorties pour vous assurer qu'il n'y a pas d'accumulation de saleté ou de poussière. **PAS COUVERT.**
26. Un appareil de chauffe a des pièces chaudes et étincelantes à l'intérieur. Ne l'utilisez pas dans des zones où de l'essence, de la peinture ou des liquides inflammables sont utilisés ou stockés.
27. Les pièces du chauffage peuvent dépasser 200 °C, le contact avec le tuyau de chauffage, le réflecteur ou les parties mentales à proximité du tuyau de chauffage peut provoquer des BRÛLURES graves. Pour éviter les brûlures, la peau nue ne doit pas toucher la surface

chaude.

28. NE placez JAMAIS vos mains sous les éléments chauffants. TOUJOURS laisser l'élément chauffant refroidir pendant au moins 10 minutes avant de toucher le tuyau de chauffage ou les pièces adjacentes.
29. Ce produit contient des matériaux recyclables. Ne jetez pas ce produit avec les déchets municipaux non triés. Contactez votre municipalité pour le point de collecte le plus proche.

## 2.0 Données du produit

Le MARK Infra ER + produit une chaleur directe et confortable comme le soleil. Ces radiants robustes et résistants aux intempéries sont conçus pour les applications de chauffage domestique et commercial intérieures et extérieures.

<b>MARK Infra ER+ 2500W</b>	
Tension (V)	220-240 V AC
Puissance (W)	2500
Hertz (Hz)	50/60
Dimensions WxHxD (mm)	900×130×89.5
Poids (kg)	3.0

## 3.0 Installation

Outils nécessaires:

- Crayon
- Marteau
- Niveau
- Tournevis
- Perceuse et forets

Un support de montage mural / plafond pivotant est inclus avec le radiant est spécialement conçu pour monter ce produit sur un mur ou un plafond. Avant de percer, assurez-vous que le mur / plafond est solide et qu'il n'y a pas de conduites d'eau ou de fils électriques cachés. Le réchauffeur doit être installé à au moins 19,7 pouces (0,5 m) des parois latérales et à au moins 2,4 m du sol.

**ATTENTION!** L'appareil doit être installé sur des surfaces solides telles que le béton, le bois ou le métal, etc.

**Important:** Assurez-vous que les câbles d'alimentation sont correctement montés et qu'ils n'entrent pas en contact avec le réflecteur du réchauffeur ou qu'ils n'entrent pas dans la zone chauffée, le câble d'alimentation peut être fixé au support de montage métallique derrière le poêle avec des attaches en plastique.

1. Ce réchauffeur doit être installé par une personne compétente, c'est-à-dire un électricien qualifié.
2. Débranchez toujours le réchauffeur de l'alimentation électrique et laissez-le refroidir avant de l'installer.
3. Pour le montage au plafond, la partie inférieure du réchauffeur doit être placée à ou au-

dessus d'une hauteur minimale de 3 m du niveau du sol, afin que le poêle ne puisse pas être touché pendant le fonctionnement.

4. Lors de l'installation au plafond, il doit y avoir une distance de 0,5 m entre les coins et l'appareil.
5. La distance entre votre appareil et les êtres vivants est d'au moins 1 mètre.
6. La distance entre l'avant du réchauffeur et les matériaux tels que le bois, le carton, le tissu, etc. doit être d'au moins 1 m.
7. Lors de l'installation au plafond, ne placez pas le réchauffeur à un angle supérieur à 90 ° et inférieur à 45 °. ou vertical.
8. Le câble d'alimentation doit être au bas du réchauffeur si le réchauffeur est installé sous un angle
9. Gardez le cordon d'alimentation éloigné du boîtier du poêle, qui peut devenir chaud pendant l'utilisation.
10. N'installez pas le réchauffeur sur une surface inflammable.
11. Lors du montage, respectez la distance de sécurité minimale entre l'élément chauffant et les surfaces inflammables.
12. Le réchauffeur doit toujours être à une distance minimale de 0,5 m du plafond et des murs adjacents.
13. Si le réchauffeur est utilisé à l'extérieur, un échappement résistant aux intempéries est recommandé.
14. Avant de percer, vérifiez qu'il n'y a pas de fils ou de conduites d'eau dans la zone où le chauffage doit être installé.
15. Le réchauffeur doit être installé sur les supports de montage fournis.
16. Fixez solidement les supports à la surface de montage et à l'arrière du réchauffeur à l'aide des écrous et vis fournis.
17. Fixez solidement le réchauffeur aux supports avec les écrous et boulons fournis.
18. Les supports peuvent être utilisés pour ajuster la direction du réchauffeur, régler l'angle du réchauffeur en desserrant les deux boulons sur le support de montage mural, resserrer les boulons lorsque l'angle souhaité est atteint.

### 3.1 Accessoires d'installation

#### Accessoires d'installation team :

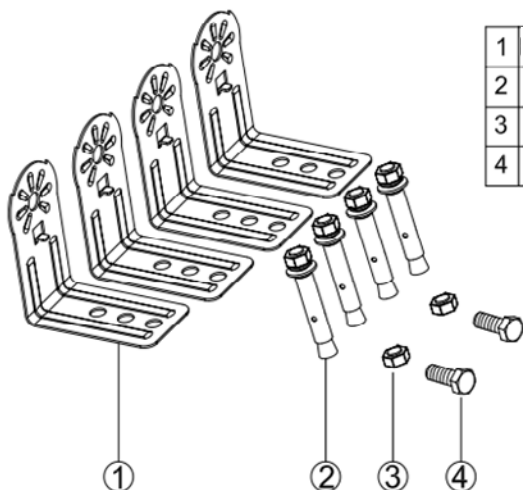

1	Support de montage	Forme en L	4PCS
2	Vis	M6mm*60mm	4PCS
3	Ecrou	M6mm	2PCS
4	Vis	M6mm*12mm	2PCS

### 3.2 Montage mural

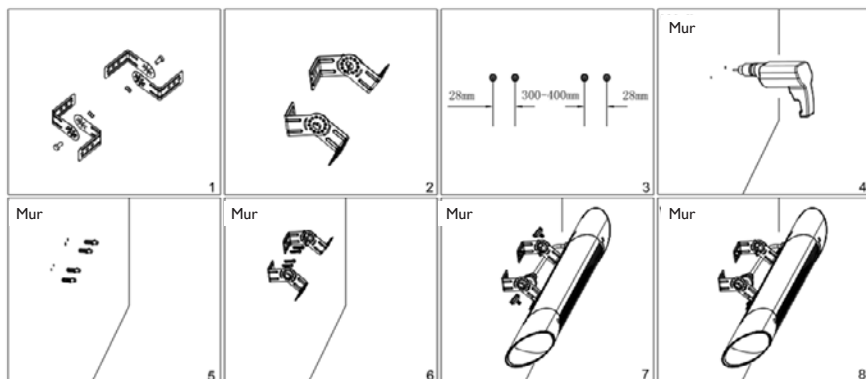

FR

### 3.3 Montage au plafond

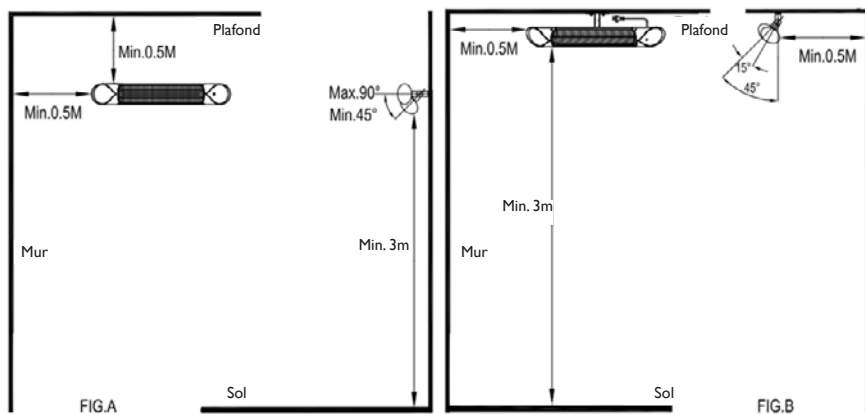

### 3.4 Position correcte du mur / plafond

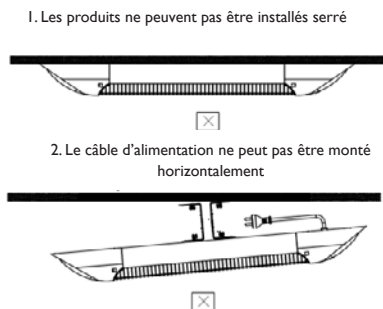

Le produit nécessite un support en L pour séparer le produit de la plaque de montage

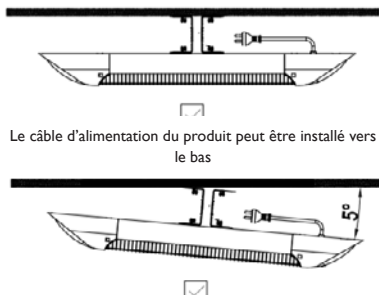

## 4.0 Mise en service

Fonctions principales du produit:

1. Mettez l'appareil sous tension, le produit est en mode veille (- -);
2. Appuyez sur le bouton fonction: appuyez sur le bouton puis appuyez sur les niveaux de chauffage (L1-L2-L3-L4 - veille - éteint)

### 4.1 Instructions pour la télécommande

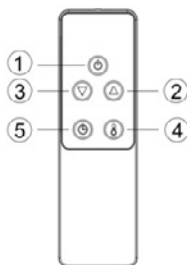

1. BOUTON ON / OFF: Arrêtez le chauffage.
2. BOUTON HAUT: Augmentez la minuterie et le niveau.
3. BOUTON BAS: diminuer la minuterie et le niveau.
4. BOUTON DE NIVEAU: Utilisez-le pour régler les niveaux de chaleur (L1-L2, L1 50% de puissance, L2 100% de puissance). Appuyez sur le bouton de niveau puis utilisez les boutons haut et bas (boutons 2 et 3) pour augmenter ou diminuer le niveau de chauffage.
5. BOUTON DE MINUTERIE: Pour régler la minuterie de 0H à 24H, qui est le nombre d'heures de fonctionnement. 0H est affiché puis ajusté au nombre d'heures que vous souhaitez régler à l'aide des boutons haut et bas (2 et 3)

Remarque: Tous les radiants MARK Infra ER + et leurs télécommandes ont la même fréquence, il est donc possible de faire fonctionner plusieurs radiateurs avec une seule télécommande.

#### 4.1.1 Insérez les piles (Non compris)

Placez 2 piles AAA / alcalines dans votre télécommande

1. Retournez la télécommande et retirez le couvercle des piles. Insérez les piles conformément aux instructions et à la polarité.



2. Remplacez les piles de la même manière que ci-dessus.

### REMARQUES:

1. Remplacez les anciennes piles par des piles du même type. Sinon, votre poêle pourrait ne pas fonctionner correctement.
2. Retirez les piles de l'appareil si vous n'avez pas l'intention de les utiliser pendant une longue période pour éviter les fuites qui pourraient endommager votre télécommande.
3. Ne laissez pas d'eau ou de liquide pénétrer dans la télécommande.

Attention :

Si l'appareil ne doit pas être utilisé, nettoyé ou entretenu pendant une longue période, ou si l'emplacement du réchauffeur est changé, le réchauffeur doit être éteint et la fiche doit être débranchée.

L'inspection et l'élimination périodiques de la saleté et des contaminants garantissent que l'équipement peut être utilisé en toute sécurité.

### 4.2 Dépannage

1. Vérifiez si le câble d'alimentation est branché sur une prise murale, sinon, branchez-le.
2. Vérifiez si l'électricité fonctionne sur le fusible principal.
3. Vérifiez si le thermostat est allumé.
4. Vérifiez le réglage du thermostat. Le chauffage peut avoir été éteint car il a atteint le réglage de température souhaité.

E1 Erreur d'affichage	Unité de contrôle surchauffée. Vérifiez l'espace d'installation.
E2 Erreur d'affichage	Fonction d'inclinaison, Réglez l'angle de fonctionnement du radi-ant à moins de 60 ° et redémarrez le réchauffeur.
L1,2,3,4 est affiché, mais pas de chaleur	La lampe est endommagée. Obtenez une lampe de rechange auprès du revendeur local.

## 5.0 Entretien

Attention! L'entretien régulier et l'entretien de votre réchauffeur vous aideront à prolonger la durée de vie du poêle.

1. Vérifiez la saleté du réflecteur et du filament IR au moins une fois par mois. Si nécessaire, appliquez les instructions de nettoyage et d'entretien.
2. Compte tenu de la quantité de poussière dans l'environnement, le nombre de contrôles peut être augmenté.
3. Vérifiez la déformation du réflecteur, du fil et du cadre lors du nettoyage de l'appareil. Consultez votre service technique en cas de déformation.
4. Vérifiez le câble d'alimentation et la fiche lors du nettoyage de l'appareil. Consultez votre service technique en cas de déformation.

Stockage: Rangez le réchauffeur dans un endroit frais et sec lorsqu'il n'est pas utilisé pour éviter l'accumulation de poussière et de saleté. Utilisez l'emballage pour économiser.

## 6.0 Nettoyage

Un nettoyage régulier et soigné aidera votre radiant infrarouge à fonctionner efficacement pendant de nombreuses années. Suivez les étapes ci-dessous pour nettoyer votre poêle:

1. Débranchez le câble d'alimentation pour votre sécurité avant de nettoyer votre appareil.
2. Assurez-vous que le réchauffeur est froid avant de continuer.
3. Pour garder le réchauffeur propre, l'extérieur peut être nettoyé avec un chiffon doux et humide. Vous pouvez utiliser un détergent doux si nécessaire. Après le nettoyage, séchez l'appareil avec un chiffon doux. (REMARQUE: NE PAS laisser de liquides pénétrer dans le poêle).
4. NE PAS utiliser d'alcool, d'essence, de poudre à récurer, de cire à meubles ou de brosses rugueuses pour nettoyer le réchauffeur. Cela peut endommager ou endommager la surface de l'appareil.
5. NE PAS immerger le réchauffeur dans l'eau
6. Attendez que le réchauffeur soit complètement sec avant de l'utiliser.

### ATTENTION:

1. Débranchez toujours le réchauffeur de l'alimentation électrique et laissez-le refroidir avant d'essayer d'y travailler.
2. Si le réchauffeur a accumulé de la poussière ou de la saleté dans l'appareil ou autour de l'élément chauffant, faites nettoyer l'appareil par un technicien qualifié. N'utilisez pas le réchauffeur dans cet état.
3. Le seul entretien requis est de nettoyer les surfaces externes du réchauffeur.
4. Ne touchez pas l'élément chauffant avec les doigts nus, car les restes de votre main peuvent affecter la durée de vie de la lampe. En cas de contact accidentel, retirez les empreintes digitales avec un chiffon doux imbibé de menthol ou d'alcool.
5. N'essayez pas de réparer ou d'ajuster les fonctions électriques ou mécaniques de ce réchauffeur.
6. Le réchauffeur ne contient aucune pièce réparable par l'utilisateur. Si le produit est endommagé ou défectueux, il doit être retourné au fabricant ou à son agent de service.
7. Les câbles d'alimentation endommagés doivent être remplacés par le fabricant, l'agent de service ou une personne de qualification similaire pour éviter tout danger.

## 7.0 Recyclage

À la fin de la vie des produits électriques, ils ne doivent pas être jetés avec les ordures ménagères. Veuillez recycler si possible. Contactez votre autorité locale ou votre revendeur pour obtenir des conseils sur le recyclage dans votre pays.

# Lees dit document door voordat u aan de installatie van het toestel begint

## Waarschuwing

Een foutief uitgevoerde installatie, afregeling, wijziging, reparatie of onderhoudsbeurt kan leiden tot materiële schade of verwondingen. Alle werkzaamheden moeten door erkende, gekwalificeerde vakmensen worden uitgevoerd. Indien het toestel niet volgens voorschrift wordt geplaatst, vervalt de garantie.

Dit apparaat is niet bedoeld voor gebruik door personen (inclusief kinderen) met verminderde lichamelijke, zintuiglijke of geestelijke vermogens, of gebrek aan ervaring en kennis, tenzij zij onder toezicht staan of worden geïnstrueerd over het gebruik van het apparaat door een persoon die verantwoordelijk is voor hun veiligheid. Kinderen moeten gecontroleerd worden om ervoor te zorgen dat ze niet met het apparaat spelen.

NL

*Wijzigingen voorbehouden.*

De fabrikant streeft continu naar verbetering van producten en behoudt zich het recht voor om zonder voorafgaande kennisgeving veranderingen in de specificaties aan te brengen. De technische details worden als correct verondersteld maar vormen geen basis voor een contract of garantie. Alle orders worden geaccepteerd onder de standaardcondities van onze algemene verkoop- en leveringsvoorwaarden (op aanvraag leverbaar).

De informatie in dit document kan zonder voorafgaande kennisgeving worden gewijzigd. De meest recente versie van deze handleiding is altijd beschikbaar op [www.mark.nl/downloads](http://www.mark.nl/downloads).

## 1.0 Waarschuwingen

De Infraroodstraler is ontworpen voor veilig gebruik. Desalniettemin kunnen installatie, onderhoud en bediening van de kachel gevaarlijk zijn. Door de volgende procedures in acht te nemen, wordt het risico op brand, elektrische schokken, persoonlijk letsel en de installatietijd tot een minimum beperkt. Bewaar deze instructies voor toekomstig gebruik.

1. Lees alle instructies voordat u deze kachel gebruikt.
2. Haal het apparaat uit de verpakking en controleer of het in goede staat is voor gebruik.
3. Laat kinderen niet spelen met delen van de verpakking (zoals plastic zakken).
4. Controleer de spanning in huis om er zeker van te zijn dat deze overeenkomt met de specificatie van de verwarmingstoestellen.
5. Controleer de stroomkabel en de stekker zorgvuldig voor gebruik om er zeker van te zijn dat ze niet beschadigd zijn.
6. Voordat u de stekker uit het stopcontact haalt, moet u eerst de stroom uitzetten en wanneer u het apparaat van stroom voorziet, moet u ervoor zorgen dat uw handen droog zijn om elektrische schokken te voorkomen.
7. Deze kachel is heet tijdens gebruik. Voorkom brandwonden door de blote huid geen hete oppervlakken te laten raken. Gebruik, indien aanwezig, handgrepen bij het verplaatsen van deze kachel. Houd brandbare materialen, zoals meubels, kussens, beddengoed, papieren, kleding en gordijnen, op minimaal 3 voet (0,9 m) van de voorkant van de kachel en houd ze weg van de zijkanten en achterkant.
8. Extreme voorzichtigheid is geboden wanneer een verwarming wordt gebruikt door of in de

- buurt van kinderen of invaliden en wanneer de verwarming zonder toezicht wordt gebruikt.
9. Gebruik het niet in de buurt van of in de directe omgeving van een bad of zwembad of een andere bron van vloeistof.
  10. Om te beschermen tegen elektrische schokken, mag u het snoer niet onderdompelen in water of een andere vloeistof
  11. Steek geen vreemde voorwerpen in de ventilatie- of uitlaatopening, want dit kan een elektrische schok, brand of schade aan de kachel veroorzaken.
  12. Trek altijd de stekker uit het stopcontact wanneer u hem niet gebruikt.
  13. Sluit alleen aan op correct geaarde stopcontacten.
  14. Sluit verwarmingstoestellen altijd rechtstreeks aan op een stopcontact. Gebruik het nooit met een verlengsnoer of verplaatsbare stroomkraan (stopcontact / stekkerdoos).
  15. Laat het snoer niet over het aanrecht hangen waar kinderen er gemakkelijk aan kunnen trekken.
  16. Steek tijdens het gebruik geen vingers of vreemde voorwerpen in de grill
  17. Laat het apparaat tijdens het gebruik niet onbeheerd achter.
  18. Deze kachel is niet bedoeld voor gebruik in badkamers, wasserettes en soortgelijke binnenlocaties; plaats de kachel nooit op een plaats waar deze in een badkuip of ander waterreservoir kan vallen.
  19. Er kan geen aansprakelijkheid worden aanvaard voor enige schade veroorzaakt door het niet naleven van deze instructies of enig ander oneigenlijk gebruik of verkeerde behandeling.
  20. Dit apparaat is niet bedoeld voor gebruik door personen (inclusief kinderen) met verminderde fysieke, zintuiglijke of mentale vermogens of gebrek aan ervaring en kennis, tenzij ze onder toezicht staan of instructies hebben gekregen over het gebruik van het apparaat door een persoon die verantwoordelijk is voor hun veiligheid. Kinderen en kwetsbare mensen moeten onder toezicht staan om ervoor te zorgen dat ze niet met het apparaat spelen.
  21. Gebruik deze kachel alleen zoals beschreven in deze handleiding. Elk ander gebruik dat niet door de fabrikant wordt aanbevolen, kan brand, elektrische schokken of persoonlijk letsel veroorzaken.
  22. Gebruik geen kachel met een beschadigd snoer of stekker of nadat de kachel niet goed werkt, is gevallen of op enigerlei wijze is beschadigd. Koppel de voeding los van het servicepaneel en laat de kachel inspecteren door een betrouwbare elektricien voordat u deze opnieuw gebruikt. Als de stroomkabel op enigerlei wijze is beschadigd, moet het worden vervangen door de fabrikant of diens serviceagent of een persoon met vergelijkbare kwalificaties om gevaar te voorkomen.
  23. Leg geen koord onder tapijt. Bedek het snoer niet met kleedjes, lopers of soortgelijke bedekkingen. Leg het snoer niet onder meubels of apparaten. Leg het snoer uit de buurt van het loopgebied en waar er over kan worden gestruikeld.
  24. Om de verwarming los te koppelen, zet u de bedieningselementen uit en haalt u de stekker uit het stopcontact.
  25. Om oververhitting van dit apparaat te voorkomen, moet u de luchtinlaten en -uitlaten schoon houden en vrij van alles dat verstoppingen kan veroorzaken. Controleer van tijd tot tijd alle inlaten en uitlaten om er zeker van te zijn dat er geen vuil of stofophoping is. **NIET BEDEKKEN.**
  26. Een verwarmingstoestel heeft binnenin hete en vonkende onderdelen. Gebruik het niet in gebieden waar benzine, verf of brandbare vloeistoffen worden gebruikt of opgeslagen.
  27. Delen van de kachel kunnen de 200 °C overschrijden, contact met de verwarmingsbuis, reflector of mentale delen in de buurt van de verwarmingsbuis kan ernstige **BRANDWONDEN** veroorzaken. Om brandwonden te voorkomen, mag de blote huid het hete oppervlak niet raken.
  28. Plaats **NOOIT** uw handen onder de verwarmingselementen. Laat het verwarmingselement **ALTIJD** minstens 10 minuten afkoelen voordat u de verwarmingsbuis of aangrenzende onderdelen aanraakt.
  29. Dit product bevat recyclebare materialen. Gooi dit product niet weg als ongesorteerd gemeentelijk afval. Neem contact op met uw gemeente voor het dichtstbijzijnde inzamelpunt.

## 2.0 Productgegevens

De MARK Infra ER + produceert directe en comfortabele warmte zoals de zon. Deze robuuste en weerbestendige kachels zijn ontworpen voor huishoudelijke en commerciële verwarmingstoepassingen binnen en buiten.

<b>MARK Infra ER+ 2500W</b>	
Spanning (V)	220-240 V AC
Wattage (W)	2500
Hertz (Hz)	50/60
Afmetingen WxHxD (mm)	900×130×89,5
Gewicht (kg)	3,0

## 3.0 Installatie

Benodigd gereedschap:

- Potlood
- Hamer
- Waterpas
- Schroevendraaier
- Boormachine en boren

Een draaibeugel voor wand- / plafondmontage wordt bij de verwarming geleverd en is speciaal ontworpen om dit product aan een muur of plafond te kunnen bevestigen. Voordat je gaat boren, zorg er voor dat de muur/ het plafond massief is en dat er geen verborgen waterleidingen of elektrische draden zijn. De kachel moet minimaal 19,7 inch (0,5 m) van zijwanden en minimaal 2,4 m van de vloer worden geïnstalleerd.

**ATTENTIE!** Het apparaat moet worden geïnstalleerd op vaste oppervlakken zoals beton, hout of metaal enz.

**Belangrijk:** Zorg ervoor dat de voedingskabels goed zijn gemonteerd en dat ze niet in contact komen met de reflector van de kachel of dat ze niet in het verwarmde gebied komen, de voedingskabel kan met plastic kabelbinders aan de metalen montagebeugel achter de kachel worden bevestigd.

1. Deze kachel moet worden geïnstalleerd door een bevoegde persoon, d.w.z. een gekwalificeerde elektricien.
2. Koppel de kachel altijd los van de stroomtoevoer en laat hem afkoelen voordat u hem installeert.
3. Voor plafondmontage moet het onderste deel van de kachel op of boven een minimale hoogte van 3 m vanaf grondhoogte worden geplaatst, zodat de kachel tijdens bedrijf niet kan worden aangeraakt.
4. Bij installatie aan het plafond moet er een afstand van 0,5 m zijn tussen de hoeken en het apparaat.
5. De afstand van uw apparaat tot levende wezens is minimaal 1 meter.
6. De afstand van de voorkant van de kachel tot materialen zoals hout, karton, stof enz. Moet minimaal 1 m zijn.

7. Plaats de kachel bij montage aan het plafond niet in een hoek van meer dan 90 ° en minder dan 45 °. of verticaal.
8. Houd de stroomkabel uit de buurt van de behuizing van de kachel, die tijdens gebruik heet kan worden.
9. Installeer de kachel niet op een brandbaar oppervlak.
10. Let bij de montage op de minimaal veilige afstand tussen het verwarmingsdeel en de brandbare oppervlakken.
11. De kachel moet altijd een minimale afstand van 0,5 m hebben tot een plafond en aangrenzende muren.
12. Als de kachel buiten wordt gebruikt, wordt een weerbestendige uitlaat aanbevolen.
13. Controleer voor het boren of er geen draden of waterleidingen zijn in het gebied waar de verwarming moet worden geïnstalleerd.
14. De kachel moet op de meegeleverde montagebeugels worden geïnstalleerd.
15. Bevestig de beugels stevig aan het montageoppervlak en de achterkant van de kachel met de meegeleverde moeren en schroeven.
16. Bevestig de kachel stevig aan de beugels met de meegeleverde moeren en bouten.
17. De beugels kunnen worden gebruikt om de richting van de kachel aan te passen, de kachelhoek aan te passen door de twee bouten op de wandmontagebeugel los te draaien, de bouten weer vast te draaien wanneer de gewenste hoek is bereikt.
18. De voedingskabel moet zich aan de onderkant van de kachel bevinden als de kachel onder een hoek is geïnstalleerd.

### 3.1 Installatie accessoires

#### Installatie accessoires team

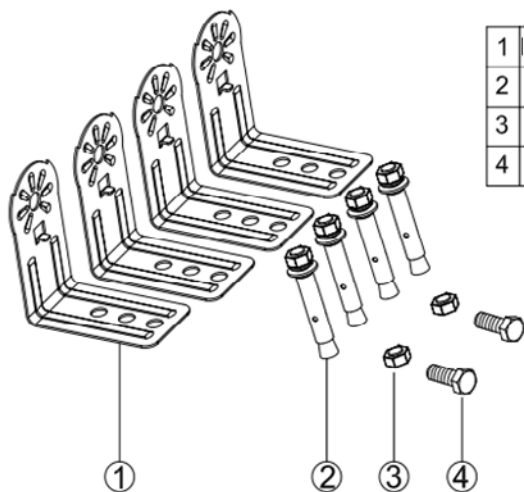

1	Beugel	L-Vorm	4PCS
2	Schroef	M6mm*60mm	4PCS
3	Moer	M6mm	2PCS
4	Schroef	M6mm*12mm	2PCS

### 3.2 Wandmontage

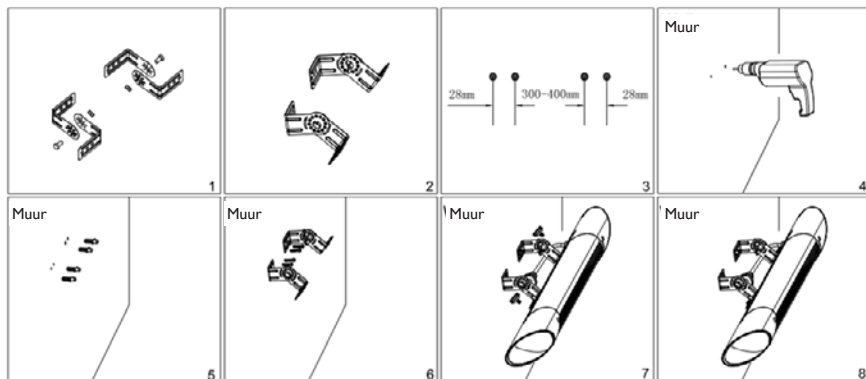

NL

### 3.3 Plafondmontage

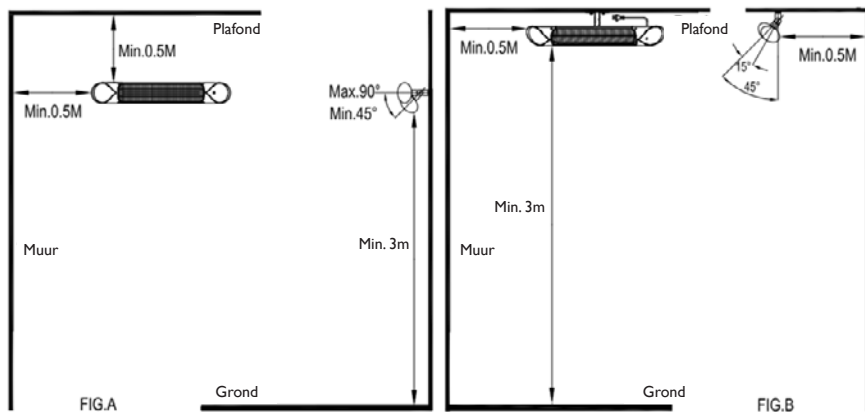

### 3.4 Juiste muur- / plafondpositie

1. Producten kunnen niet strak worden geïnstalleerd



2. De stroomkabel kan niet horizontaal worden gemonteerd

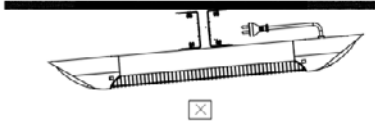

Het product heeft een L-beugel nodig om het product van de montageplaat te scheiden

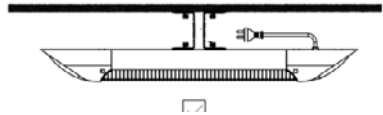

De stroomkabel van het product kan naar beneden worden geïnstalleerd

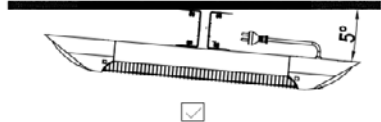

## 4.0 Ingebruikname

Belangrijkste productfuncties:

1. Schakel de stroom in, het product staat in de standby-modus (- -);
2. Druk op de toetsfunctie: druk op de knop en druk vervolgens op de verwarmingsniveaus (L1-L2-L3-L4- standby - uit)

### 4.1 Instructies voor afstandsbediening

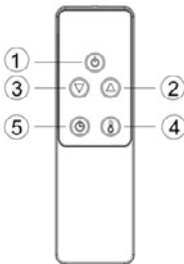

1. AAN / UIT-KNOP: Schakel de verwarming uit.
2. OMHOOG-KNOP: Verhoog timer en niveau.
3. OMLAAG-KNOP: Verlaag timer en niveau.
4. NIVEAU-KNOP: Gebruik dit om de warmteniveaus aan te passen. Druk op de niveaunknop en gebruik vervolgens de knoppen omhoog en omlaag (knoppen 2 en 3) om het verwarmingsniveau te verhogen of te verlagen.
5. TIMERKNOP: Om de timer in te stellen van 0H-24H, wat het aantal uren is dat hij zal lopen. 0H wordt weergegeven en vervolgens aangepast aan het aantal uren dat u wilt instellen met behulp van de knoppen omhoog en omlaag (2 en 3)

Opmerking: Alle MARK Infra ER + kachels en hun afstandsbedieningen hebben dezelfde frequentie, dus het is mogelijk om meerdere kachels te bedienen met slechts één afstandsbediening.

#### 4.1.1 Batterijen plaatsen (niet inbegrepen)

Plaats 2 AAA / Alkaline batterijen in je afstandsbediening

1. Draai de achterkant van uw afstandsbediening om en trek het batterijdeksel eruit. Plaats de batterijen volgens de instructies en polariteit.
2. Vervang de batterijen op dezelfde manier als hierboven afgebeeld.



**OPMERKING:**

1. Vervang de oude batterijen door batterijen van hetzelfde type. Anders werkt uw kachel mogelijk niet goed.
2. Trek de batterijen uit het apparaat als u ze langere tijd niet gebruikt, om lekken te voorkomen, wat uw afstandsbediening kan beschadigen.
3. Zorg ervoor dat er geen water of vloeistof in de afstandsbediening komt.

Let op:

Als het apparaat lange tijd niet wordt gebruikt, wordt schoongemaakt of onderhouden, of als de locatie van de kachel wordt gewijzigd, moet de kachel worden uitgeschakeld en moet de stekker uit het stopcontact worden gehaald.

Periodieke inspectie en verwijdering van vuil en verontreinigingen zorgen ervoor dat de apparatuur veilig kan worden bediend.

**4.2 Probleemoplossen**

4. Controleer of de stroomkabel is aangesloten op een stopcontact, zo niet, steek dan de stekker in het stopcontact.
5. Controleer of de elektriciteit naar de hoofdzekering werkt.
6. Controleer om te zien of de thermostaat op AAN staat.
7. Controleer de instelling van de thermostaat. De verwarming is mogelijk uitgeschakeld omdat deze de gewenste temperatuurinstelling heeft bereikt.

E1 Fout op display	Regeleenheid oververhit. Controleer de installatieruimte.
E2 Fout op display	Kantelfunctie, Zet de werkhoeck van de verwarming op minder dan 60° en start de verwarming opnieuw op.
L1,2,3,4 wordt weergegeven in display, maar geen warmte	Lamp is beschadigd. Regel een vervangende lamp bij de plaatselijke dealer.

**5.0 Onderhoud**

Attentie! Regelmatig onderhoud en onderhoud van uw kachel zal de levensduur van de kachel helpen verlengen.

8. Controleer de vuilheid van de reflector en het IR-filament minstens één keer per maand. Pas indien nodig reinigings- en onderhoudsinstructies toe.
9. Gezien de hoeveelheid stof in de omgeving kan het aantal controles worden verhoogd.
10. Controleer de vervorming van de reflector, draad en frame tijdens het schoonmaken van het apparaat. Raadpleeg uw technische dienst in geval van vervorming.
11. Controleer de stroomkabel en de stekker tijdens het schoonmaken van het apparaat. Raadpleeg uw technische dienst in geval van vervorming.

Opslag: bewaar de kachel op een koele, droge plaats wanneer deze niet in gebruik is om stof- en vuilophoping te voorkomen. Gebruik de verpakking om op te slaan.

## 6.0 Reinigen

Regelmatige en zorgvuldige reiniging helpt uw infraroodstraler vele jaren probleemloos efficiënt te werken. Volg onderstaande stappen om uw kachel te reinigen:

12. Koppel de stroomkabel los voor uw veiligheid voordat u uw apparaat schoonmaakt.
13. Zorg ervoor dat de kachel koel is voordat u verder gaat.
14. Om de kachel schoon te houden, kan de buitenkant worden schoongemaakt met een zachte, vochtige doek. U kunt indien nodig een mild schoonmaakmiddel gebruiken. Droog het apparaat na het reinigen af met een zachte doek. (LET OP: Laat GEEN vloeistoffen in de kachel komen).
15. Gebruik GEEN alcohol, benzine, schuurpoeders, meubelpoets of ruwe borstels om de kachel schoon te maken. Dit kan schade of aantasting van het oppervlak van de kachel veroorzaken.
16. Dompel de kachel NIET onder in water
17. Wacht tot de kachel helemaal droog is voor gebruik.

### ATTENTIE:

18. Koppel de kachel altijd los van de stroomtoevoer en laat hem afkoelen voordat u eraan probeert te werken.
19. Als de kachel stof of vuil heeft verzameld in het apparaat of rond het verwarmingselement, laat het apparaat dan schoonmaken door een gekwalificeerde serviceagent. Gebruik de kachel niet in deze toestand.
20. Het enige vereiste onderhoud is het reinigen van de externe oppervlakken van de kachel
21. Raak het verwarmingselement niet met blote vingers aan, omdat resten van uw hand de levensduur van de lamp kunnen beïnvloeden. Als het per ongeluk wordt aangeraakt, verwijder dan de vingerafdrukken met een zachte doek die is bevochtigd met menthol of alcohol.
22. Probeer geen elektrische of mechanische functies van deze kachel te repareren of af te stellen.
23. De kachel bevat geen door de gebruiker te onderhouden onderdelen. Als het product beschadigd of defect raakt, moet het worden geretourneerd aan de fabrikant of diens serviceagent.
24. Beschadigde voedingskabels moeten worden vervangen door de fabrikant, de serviceagent of een persoon met vergelijkbare kwalificaties om gevaar te voorkomen.

## 7.0 Recycling

Aan het einde van de levensduur van elektrische producten mag het niet worden weggegooid met huishoudelijk afval. Recycle alstublieft indien mogelijk. Neem contact op met uw lokale autoriteit of verkoper voor advies over recycling in uw land.

# Proszę przeczytać niniejszy dokument przed instalacją urządzenia

## Ostrzeżenie

Nieprawidłowy montaż, regulacja, modyfikacje, naprawa lub konserwacja mogą prowadzić do strat materialnych, obrażeń ciała lub wybuchu. Wszystkie czynności muszą być wykonywane przez upoważnionych, kwalifikowanych specjalistów. Gwarancja traci ważność w przypadku, gdy urządzenie nie zostanie zainstalowane zgodnie ze wskazówkami.

Niniejsze urządzenie nie jest przeznaczone do użytku przez dzieci lub osoby o obniżonych możliwościach fizycznych, sensorycznych czy umysłowych ani też osoby nieposiadające odpowiedniego doświadczenia czy wiedzy, chyba że osoby takie pozostają pod nadzorem lub zostały przeszkolone w zakresie użytkowania urządzenia przez osobę odpowiedzialną za ich bezpieczeństwo. Należy dopilnować, aby dzieci nie używały tego urządzenia do zabawy.

PL

### Zastrzeżone prawo do modyfikacji

Producent zobowiązany jest stale ulepszać swoje produkty i zastrzega sobie prawo do dokonywania zmian w specyfikacji urządzeń bez wcześniejszego powiadomienia. Szczegóły techniczne są uważane za poprawne, ale nie stanowią podłoża dla umowy czy gwarancji. Wszystkie zamówienia są akceptowane według standardowych warunków sprzedaży i dostaw (dostępne na życzenie).

Informacje zawarte w tym dokumencie mogą ulec zmianie bez powiadomienia. Najnowsza wersja poniższej instrukcji jest zawsze dostępna na stronie [www.markpolska.pl/downloads](http://www.markpolska.pl/downloads).

## 1.0 Ostrzeżenia

Promiennik został zaprojektowany z myślą o bezpiecznej eksploatacji. Niemniej jednak instalacja, konserwacja i obsługa urządzenia mogą stanowić źródło zagrożenia. Przestrzeganie poniższych procedur zmniejszy ryzyko pożaru, porażenia prądem, a także obrażeń ciała i pozwoli skrócić czas instalacji do minimum. Zachowaj poniższą instrukcję na przyszłość.

1. Przed przystąpieniem do eksploatacji promiennika, zapoznaj się ze wszystkimi instrukcjami.
2. Przed użyciem wyjmij urządzenie z opakowania i sprawdź, czy jest w dobrym stanie.
3. Nie pozwalaj dzieciom bawić się częściami opakowania (takimi jak plastikowe torby).
4. Sprawdź napięcie w domu, aby upewnić się, że jest zgodne ze specyfikacją znamionową promienników.
5. Przed użyciem dokładnie sprawdź przewód zasilający i wtyczkę, aby upewnić się, że nie są uszkodzone.
6. Przed odłączeniem przewodu zasilającego należy wyłączyć zasilanie, podczas podłączania zasilania do urządzenia upewnij się, że masz suche ręce, aby uniknąć porażenia prądem.
7. W trakcie użytkowania, promiennik jest gorący. Aby uniknąć oparzeń, uważaj, by nie dotknąć gorących powierzchni odsoniętą skórą. Jeśli były objęte dostawą, do przenoszenia promiennika używaj specjalnych uchwytów. Materiały palne, takie jak meble, poduszki, pościel, dokumenty, ubrania i zasłony przechowuj w odległości co najmniej 3 stóp (0,9 m) od przodu promiennika, trzymaj je także z dala od boków i tyłu.
8. Należy zachować szczególną ostrożność, gdy promiennik jest używany przez dzieci lub osoby niepełnosprawne lub w ich pobliżu oraz gdy urządzenie jest pozostawione włączone i bez

nadzoru.

9. Nie używaj promiennika w pobliżu lub w bezpośrednim sąsiedztwie wanny, basenu lub jakiegokolwiek źródła ciepła.
10. Aby uchronić się przed porażeniem prądem elektrycznym, nie zanurzaj przewodu ani wtyczki w wodzie lub innej cieczy.
11. Upewnij się, że ciała obce nie odstaną się do otworów wentylacyjnych lub wylotowych, ponieważ może to spowodować porażenie prądem, pożar lub uszkodzenie promiennika.
12. Zawsze odłączaj promiennik od źródła zasilania, gdy nie jest używany.
13. Podłączaj tylko do prawidłowo uziemionych gniazdek.
14. Zawsze podłączaj promienniki bezpośrednio do gniazdka wtyczkowego/gniazdka ściennego. Nigdy nie używaj przedłużacza ani mobilnego gniazdka elektrycznego (gniazdka/listwa zasilająca).
15. Nie pozwól, aby kabel wystawał poza blat, gdzie dzieci mogą łatwo pociągnąć za niego pociągając.
16. Nie wolno wkładać palców ani ciał obcych do kratki podczas eksploatacji urządzenia.
17. Nie pozostawiaj urządzenia bez nadzoru podczas jego użytkowania.
18. Ten promiennik nie jest przeznaczony do użytku w łazienkach, pralniach i podobnych pomieszczeniach wewnętrznych, nigdy nie umieszczaj tego urządzenia w miejscu, w którym może wpaść do wanny lub innego naczynia z wodą.
19. Nie ponosimy żadnej odpowiedzialności za jakiegokolwiek szkody spowodowane nieprzestrzeganiem poniższych instrukcji lub jakimkolwiek innym niewłaściwym użytkowaniem lub niewłaściwą obsługą.
20. To urządzenie nie jest przeznaczone do użytku przez osoby (w tym dzieci) o ograniczonych zdolnościach manualnych, sensorycznych lub umysłowych lub osoby bez doświadczenia i wiedzy, chyba że będą one przebywały pod nadzorem lub zostaną poinstruowane w zakresie użytkowania urządzenia przez osobę odpowiedzialną za ich bezpieczeństwo. Należy dopilnować aby dzieci i osoby z grupy ryzyka nie bawiły się urządzeniem.
21. Używaj tego promiennika tylko w sposób opisany w niniejszej instrukcji. Każde inne użycie niezalecane przez producenta może spowodować pożar, porażenie prądem elektrycznym lub obrażenia ciała.
22. Nie używaj promiennika z uszkodzonym przewodem lub wtyczką lub po wystąpieniu awarii, po upuszczeniu urządzenia lub uszkodzeniu go w jakikolwiek sposób. Odłącz zasilanie na panelu serwisowym i przed ponownym użyciem zleć przegląd promiennika przez wykwalifikowanemu elektrykowi. Jeśli przewód zasilający jest w jakikolwiek sposób uszkodzony, w celu uniknięcia zagrożenia, musi on zostać wymieniony przez producenta lub jego przedstawiciela lub inną wykwalifikowaną osobę.
23. Nie układaj przewodu pod wykładziną. Nie zakrywaj przewodu dywanikami, chodnikami lub podobnymi materiałami. Nie prowadź przewodu pod meblami lub urządzeniami. Ułóż przewód z dala od obszaru ruchu i od miejsca, w którym można się o niego potknąć.
24. W celu wyłączenia promiennika, wyłącz elementy sterowania, a następnie wyjmij wtyczkę z gniazdka.
25. Aby zabezpieczyć promiennik przed przegrzaniem, należy utrzymywać wloty i wyloty powietrza w czystości i wolne od wszelkich obiektów mogących spowodować zablokowanie. Od czasu do czasu należy sprawdzać wszystkie otwory wlotowe i wylotowe, aby upewnić się, że są wolne od zabrudzeń i kurzu. **NIE ZAKRYWAĆ.**
26. Wewnątrz promiennika znajdują się gorące części wytwarzające iskry i łuki. Nie używaj go w miejscach, w których eksploatowana lub przechowywana jest benzyna, farba lub łatwopalne płyny.
27. Temperatura części promiennika może przekraczać 200 °C, kontakt z rurą grzewczą, reflektorem lub częściami znajdującymi się w pobliżu rury grzewczej może spowodować poważne OPARZENIA. Aby uniknąć poparzeń, należy unikać kontaktu odstoniętej skóry z

- gorącą powierzchnią.
28. NIGDY nie wkładaj rąk pod elementy grzewcze. ZAWSZE pozwól elementowi grzewczemu ostygnąć przez co najmniej 10 minut przed dotknięciem rury grzewczej lub sąsiadujących części.
  29. Ten produkt zawiera materiały nadające się do recyklingu. Nie wyrzucaj tego produktu razem z niesortowanymi odpadami komunalnymi. Aby uzyskać informacje o najbliższym punkcie zbiórki, należy skontaktować się z lokalnym przedstawicielem gminy.

## 2.0 Dane urządzenia

MARK Infra ER + zapewnia natychmiastowe i przyjemne ciepło, porównywalne z ciepłem słonecznym. Te solidne i odporne na warunki atmosferyczne urządzenia są przeznaczone do domowych i komercyjnych zastosowań grzewczych, zarówno wewnątrz pomieszczeń, jak i na zewnątrz.

<b>MARK Infra ER+ 2500W</b>	
Napięcie (V)	220-240 V AC
Pobór mocy (W)	2500
Częstotliwość (Hz)	50/60
Wymiary (mm)	900×130×89.5
Waga (kg)	3.0

## 3.0 Montaż

Niezbędne narzędzia:

- Ołówek
- Młotek
- Poziomica
- Śrubokręt
- Wiertarka elektryczna i wiertła

Obrotowe konsole montażowe ściennie/sufitowe są dostarczane z urządzeniem i zostały specjalnie zaprojektowane tak, aby umożliwić jego montaż na ścianie lub suficie. Przed rozpoczęciem wiercenia upewnij się, że konstrukcja ściany/sufitu jest solidna i nie ma ukrytych rur wodociągowych ani przewodów elektrycznych. Promiennik należy zainstalować w odległości nie mniejszej, niż 19,7 "(0,5 m) od ścian bocznych i na wysokości nie mniejszej, niż 2,4 m nad podłogą.

**UWAGA!** Urządzenie należy zainstalować na twardych powierzchniach, takich jak beton, drewno, metal itp.

Ważne: Upewnij się, że kable zasilające są dobrze zamontowane i nie stykają się z reflektorem promiennika lub nie wchodzi w obszar ogrzewania, kabel zasilający można przymocować do metalowego wspornika montażowego za promiennikiem za pomocą plastikowych opasek zaciskowych.

- I. Montaż promiennika powinien zostać zainstalowany przez osobę kompetentną, tj. wykwalifikowanego elektryka.

2. Przed przystąpieniem do montażu, promiennik należy odłączyć od źródła zasilania i pozwolić mu ostygnąć..
3. W przypadku montażu sufitowego, najniższa część promiennika musi znajdować się na lub powyżej minimalnej wysokości 2,4 m od poziomu gruntu, tak aby nie było możliwe dotykание pracującego urządzenia.
4. W przypadku montażu sufitowego, między narożnikami a urządzeniem należy zachować odległość 0,5 m.
5. Odległość urządzenia od istot żywych powinna wynosić co najmniej 1 m.
6. Odległość od przedniej strony promiennika do materiałów takich jak drewno, karton, tkanina, itp. musi wynosić co najmniej 1 m.
7. Podczas montażu sufitowego, nie ustawiaj promiennika pod kątem większym, niż 90° i mniejszym, niż 45°.
8. Przewód zasilający musi znajdować się na dolnym końcu promiennika, jeśli urządzenie zainstalowane jest pod kątem
9. Trzymaj przewód zasilający z dala od obudowy promiennika, ponieważ podczas eksploatacji urządzenia, będzie ona ulegać nagrzewaniu.
10. Nie instaluj promiennika na powierzchniach łatwopalnych.
11. Podczas montażu należy zachować minimalną bezpieczną odległość między obudową promiennika a powierzchniami łatwopalnymi.
12. Należy zawsze zapewnić minimalny odstęp 0,5 m pomiędzy promiennikiem a sufitem i przyległymi ścianami.
13. Jeśli promiennik ma być eksploatowany na zewnątrz, zaleca się zastosowanie okapu odpornego na warunki atmosferyczne.
14. Przed przystąpieniem do wiercenia, upewnij się, że w miejscu montażu promiennika nie znajdują się kable ani rury hydrauliczne.
15. Promiennik należy zainstalować przy użyciu konsoli montażowej dostarczonej z urządzeniem.
16. Przy pomocy dostarczonych nakrętek i śrub, przymocuj konsolę mocno do powierzchni montażowej i tylnej strony promiennika.
17. Przy użyciu dostarczonych sworzni i śrub, mocno przymocuj promiennik do konsoli montażowej.
18. Konsole montażowe mogą służyć do regulacji kierunku promiennika, regulacji kąta nachylenia promiennika dokonać można poprzez poluzowanie dwóch śrub na konsoli ściennej, po osiągnięciużądanego kąta, dokręć śruby ponownie.

### 3.1 Akcesoria montażowe

#### Installation Accessories Team:

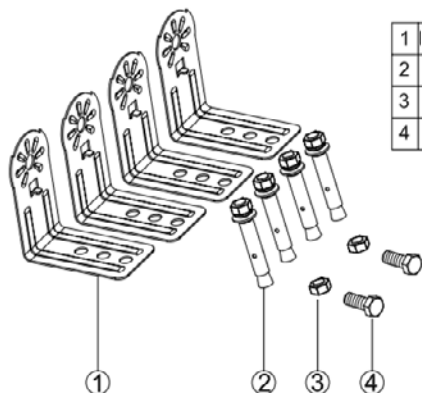

1	Konsola	L-Shape	4PCS
2	Śruba	M6mm*60mm	4PCS
3	Nakrętka	M6mm	2PCS
4	Śruba	M6mm*12mm	2PCS

### 3.2 Montaż ścienny

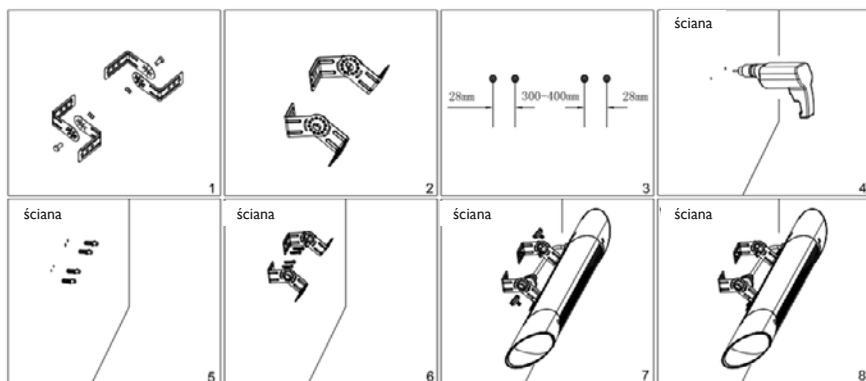

PL

### 3.3 Montaż sufitowy

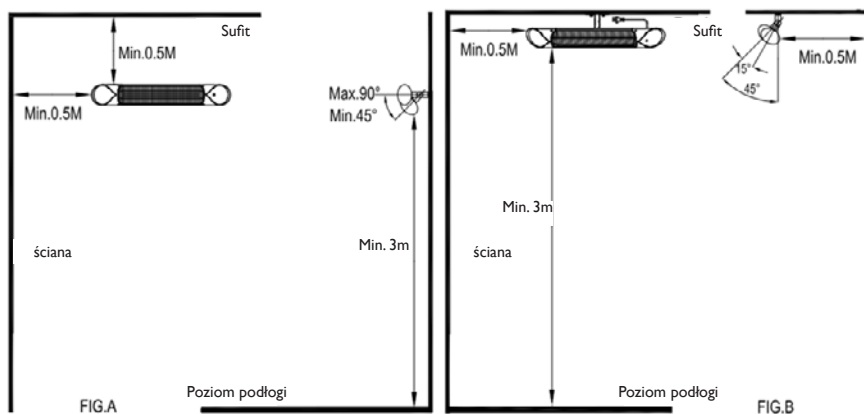

### 3.4 Właściwa pozycja montażu ściennego / sufitowego

1. Urządzenia nie mogą być mocno przymocowane.



2. Przewód zasilający urządzenia nie może być zamontowany w pozycji poziomej.

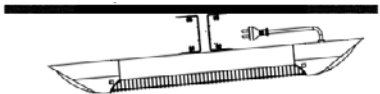

W celu odseparowania urządzenia od płyty montażowej, należy zastosować konsolę montażową w kształcie litery L



Przewód zasilający urządzenia nie może być skierowany ku dołowi.

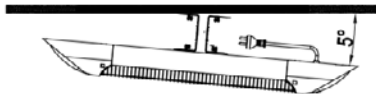

## 4.0 Eksploatacja

Najważniejsze funkcje urządzenia:

1. Włącz zasilanie, urządzenie jest w trybie czuwania(- -);
2. Naciśnij przycisk funkcyjny: naciśnij przycisk, a następnie wybierz poziomy ciepła (L1-L2-L3-L4- standby - off)

### 4.1 Instrukcje dotyczące sterowania zdalnego

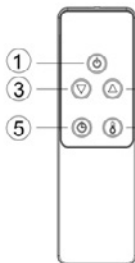

1. PRZYCIISK ZASILANIA: Wyłączanie promiennika.
2. PRZYCIISK W GÓRĘ: Zwiększenie czasu na zegarze i poziomu ciepła.
3. PRZYCIISK W DÓŁ: Zmniejszenie czasu na zegarze i poziomu ciepła.
4. PRZYCIISK POZIOM: Służy do regulacji poziomów ciepła (L1-L2, L1 50% mocy, L2 100% mocy). Naciśnij przycisk poziom, a następnie, za pomocą przycisków w górę i w dół (przyciski 2 i 3), zwiększ lub zmniejsz poziom ogrzewania.
5. PRZYCIISK ZEGARA: Umożliwia ustawienie zegara od 0H-24H, czyli liczbę godzin, podczas których promiennik będzie pracował. Wyświetli się 0H, a następnie dostosuje się do liczby godzin, które ustawisz za pomocą przycisków w górę i w dół (2 i 3).

Uwaga: wszystkie promienniki elektryczne MARK Infra ER i sterowniki zdalne mają tę samą częstotliwość, dzięki czemu można sterować kilkoma promiennikami za pomocą jednego sterownika.

#### 4.1.1 Wkładanie baterii (nieobjęte dostawą)

Włóż do panelu zdalnego sterowania 2 baterie typu AAA / alkaliczne

1. Odwróć panel zdalnego sterowania, tak by spódnią część była na górze i zdejmij pokrywę
- 40



baterii. Włóż baterie zgodnie z instrukcją i biegunowością.

2. Wymiany baterii należy dokonać w taki sam sposób, jak opisano powyżej.

#### **UWAGA:**

1. Wymień stare baterie na baterie tego samego typu. W przeciwnym razie promiennik może nie działać poprawnie.
2. W przypadku dłuższej przerwy w eksploatacji urządzenia, wyjmij baterie z panelu zdalnego sterowania, aby zapobiec ich rozlaniu, które może uszkodzić sterownik
3. Nie pozwól, aby do panelu zdalnego sterowania dostała się woda lub inna ciecz.

#### Uwaga:

W przypadku dłuższej przerwy w użytkowaniu, podczas konserwacji lub czyszczenia alby gdy urządzenie jest przenoszone w inne miejsce, promiennik należy wyłączyć i odłączyć od źródła zasilania. Regularne czyszczenie pozwoli zmniejszyć ilość osadu i utrzymać promiennik elektryczny MARK Infra ER w dobrym stanie.

### **4.2 Rozwiązywanie problemów**

1. Sprawdź, czy przewód zasilający jest podłączony do gniazdka elektrycznego, jeśli nie, podłącz go.
2. Sprawdź, do głównego bezpiecznika doprowadzony jest prąd elektryczny.
3. Sprawdź, czy termostat jest ustawiony w pozycji WŁ.
4. Sprawdź ustawienie termostatu. Promiennik może być wyłączony, ponieważ osiągnął żądaną temperaturę.

E1 Błąd na wyświetlaczu	Sprawdź, czy urządzenie się nie przegrzało. Sprawdź, czy przy montażu zostały zachowane odpowiednie odstępy.
E2 Błąd na wyświetlaczu	Funkcja zapobiegania przewróceniu, ustaw promiennik pod kątem mniejszym niż 60° i uruchom ponownie urządzenie.
L1,2,3,4 wyświetla się na ekranie, ale promiennik nie grzeje	Żarówka jest uszkodzona. Umów się na wymianę żarówki u lokalnego sprzedawcy.

## **5.0 Konserwacja**

Uwaga! Regularne czyszczenie i konserwacja promiennika pomoże przedłużyć jego żywotność.

1. Co najmniej raz w miesiącu sprawdzaj poziom zabrudzenia reflektora i włókna węglowego. W razie potrzeby zastosuj się do instrukcji dotyczących czyszczenia i konserwacji.
2. Liczbę przeglądów można zwiększyć, jeśli wymaga tego ilość pyłu w otoczeniu.
3. Dokonaj wizualnej kontroli pod kątem odkształceń reflektora, przewodu i ramy podczas czyszczenia urządzenia. W przypadku stwierdzenia odkształcenia skonsultuj się z serwisem technicznym.
4. Dokonaj wizualnej kontroli pod kątem odkształceń przewodu zasilającego i wtyczki podczas czyszczenia urządzenia. W przypadku stwierdzenia odkształcenia skonsultuj się z serwisem technicznym.

Przechowywanie: Aby zapobiec gromadzeniu się kurzu i brudu na obudowie promiennika, w okresach braku eksploatacji urządzenia, należy przechowywać je w chłodnym, suchym miejscu. Promiennik należy przechowywać w opakowaniu kartonowym.

## 6.0 Czyszczenie

Regularne i staranne czyszczenie pomaga promiennikowi podczerwieni działać wydajnie i bezproblemowo przez wiele lat. W celu wyczyszczenia promiennika, wykonaj poniższe czynności:

1. Dla własnego bezpieczeństwa, przed przystąpieniem do czyszczenia urządzenia, odłącz przewód zasilający.
2. Upewnij się, że promiennik jest chłodny zanim będziesz kontynuował.
3. Aby utrzymać promiennik w czystości, zewnętrzną obudowę można czyścić miękką, wilgotną szmatką. W razie potrzeby można użyć łagodnego detergentu. Po wyczyszczeniu urządzenia, osusz je przy użyciu miękkiej szmatki. (UWAGA: NIE WOLNO dopuścić do przedostania się cieczy do wnętrza promiennika).
4. NIE WOLNO używać alkoholu, benzyny, proszków ściernych, pasty do mebli ani szorstkich szczotek do czyszczenia promiennika. Może to spowodować uszkodzenie lub zniszczenie powierzchni urządzenia.
5. NIE WOLNO zanurzać promiennika w wodzie
6. Przed ponownym użyciem, należy poczekać, aż urządzenie kompletnie wyschnie.

### UWAGA:

1. Przed przystąpieniem do jakichkolwiek prac konserwacyjnych, zawsze należy odłączyć urządzenie od źródła zasilania i pozwolić mu ostygnąć.
2. W przypadku zebrania się kurzu lub zabrudzeń we wnętrzu urządzenia lub wokół elementu grzewczego, czyszczenie urządzenia należy zlecić wykwalifikowanemu pracownikowi serwisu. Nie używaj promiennika w tym stanie.
3. Jedyną wymaganą czynnością konserwacyjną jest czyszczenie zewnętrznych powierzchni promiennika.
4. Nie dotykaj elementu grzewczego gołymi palcami, ponieważ pozostałości z dłoni mogą wpłynąć na żywotność lampy. W razie przypadkowego dotknięcia, usuń odciski palców miękką szmatką zwilżoną mentolem lub alkoholem.
5. Nie naprawiaj ani reguluj samodzielnie żadnych elektrycznych lub mechanicznych elementów tego urządzenia.
6. Promiennik nie zawiera części, które mogą być naprawiane przez użytkownika. Jeżeli urządzenie ulegnie uszkodzeniu lub awarii, należy odesłać je do producenta lub jego przedstawiciela serwisowego.
7. W celu zapewnienia bezpieczeństwa, uszkodzone przewody zasilające musi wymienić producent, przedstawiciel serwisu lub inna kompetentna osoba.

## 7.0 Recykling

Pod koniec okresu użytkowania urządzeń elektrycznych, nie należy ich wyrzucać razem z odpadami pochodzącymi z gospodarstwa domowego. Tam, gdzie jest to możliwe, należy dokonać recyklingu urządzenia. Aby dowiedzieć się więcej na temat zasad recyklingu obowiązujących w Twoim kraju, skontaktuj się z lokalnymi władzami lub sprzedawcą.

# Citiți acest document înainte de a instala încălzitorul

## Avertisment

Instalarea, setarea, modificarea, repararea sau întreținerea incorectă poate duce la daune materiale sau la răni. Toate activitățile trebuie efectuate de către personal calificat, aprobat. Dacă dispozitivul nu este așezat conform instrucțiunilor, garanția va fi anulată.

Acest aparat nu este destinat utilizării de către copii sau persoane cu un handicap fizic, senzorial sau mintal, sau care nu au experiența necesară, cu excepția cazurilor în care sunt supravegheate, sau au fost instruite să folosească aparatul, de către o persoană responsabilă cu siguranța lor. Copiii trebuie supravegheați, pentru a vă asigura că nu se joacă cu aparatul.

RO

### Posibile schimbări

Producătorul se angajează să-și îmbunătățească constant produsele și își rezervă dreptul de a aduce modificări în specificații fără notificare prealabilă. Detaliile tehnice sunt considerate corecte, însă nu stau la baza unui contract de sau a unei garanții. Toate comenzile sunt acceptate în conformitate cu termenii standard ai condițiilor noastre de vânzare și livrare (disponibile la cerere).

Informațiile din acest document pot fi modificate fara notificare. Versiunea cea mai recenta a acestui manual este întotdeauna disponibilă la adresa [www.markclimate.ro/downloads](http://www.markclimate.ro/downloads).

## 1.0 Avertizări

Încălzitorul infraroșu este proiectat pentru o funcționare sigură. Cu toate acestea, instalarea, întreținerea și funcționarea încălzitorului pot fi periculoase. Respectarea următoarelor proceduri va reduce riscul de incendiu, șoc electric, vătămare a persoanelor și menținerea timpului de instalare la minimum. Salvați aceste instrucțiuni pentru utilizarea viitoare.

1. Citiți toate instrucțiunile înainte de a utiliza acest încălzitor.
2. Scoateți unitatea din ambalajul său și verificați pentru a vă asigura că este în stare bună înainte de utilizare.
3. Nu lăsați copiii să se joace cu părți ale pachetului (cum ar fi pungi de plastic).
4. Verificați tensiunea casnică pentru a vă asigura că se potrivește cu specificațiile de încălzire.
5. Verificați cu atenție cablul de alimentare și conectați-l înainte de a-l folosi, pentru a vă asigura că acestea nu sunt deteriorate.
6. Înainte de a deconecta cablul de alimentare, asigurați-vă că opriți alimentarea atunci când alimentați unitatea, asigurați-vă că mâinile dvs. sunt uscate pentru a preveni electrocutarea.
7. Acest încălzitor este cald când este folosit. Pentru a evita arsurile, nu lăsați pielea goală să atingă suprafețele fierbinți. Dacă este prevăzut, folosiți mănere atunci când mutați acest încălzitor. Păstrați materiale combustibile, cum ar fi mobilă, perne, lenjerie de pat, hârtii, haine și perdele la cel puțin 3 metri (0,9 m) de față încălzitorului și păstrați-le departe de părțile laterale și de spate.
8. O precauție extremă este necesară atunci când orice încălzitor este utilizat de către copii sau invalizi sau apropiați și ori de câte ori încălzitorul este lăsat funcțional și nesupravegheat.
9. Nu folosiți în apropierea sau în imediata apropiere a unei băi sau piscină sau a oricărei surse de lichid.

10. Pentru a vă proteja împotriva șocurilor electrice, nu scufundați cablul sau nu introduceți apă sau orice alt lichid.
11. Nu introduceți și nu lăsați obiecte străine să intre în nicio deschidere de ventilație sau evacuare, deoarece acest lucru poate provoca șoc electric, incendiu sau deteriorarea încălzitorului.
12. Deconectați întotdeauna încălzitorul atunci când nu îl folosiți.
13. Conectați-vă numai la prize cu împământare adecvate.
14. Introduceți întotdeauna încălzitorii direct într-o priză / recipient. Nu folosiți niciodată cu un prelungitor sau robinet de alimentare relocabil (priză / bandă electrică).
15. Nu lăsați cablul să depășească blatul, unde poate fi tras ușor de copii.
16. Nu puneți degetele sau obiectele străine în grilaj în timpul funcționării.
17. Nu lăsați aparatul nesupravegheat când acesta funcționează.
18. Acest încălzitor nu este destinat utilizării în băi, spălătorie și locații interioare similare, nu localizați niciodată încălzitorul în cazul în care acesta poate cădea într-o cadă sau un alt recipient de apă.
19. Nu se acceptă nicio răspundere pentru daunele cauzate de nerespectarea acestor instrucțiuni sau de orice altă utilizare sau manipulare necorespunzătoare.
20. Acest aparat nu este destinat utilizării de către persoane (inclusiv copii) cu capacități fizice, senzoriale sau mentale reduse sau lipsă de experiență și cunoștințe decât dacă au primit supraveghere sau instrucțiuni cu privire la utilizarea aparatului de către o persoană responsabilă pentru siguranța lor. Copiii și persoanele vulnerabile trebuie supravegheate pentru a se asigura că nu se joacă cu aparatul.
21. Folosiți acest încălzitor doar așa cum este descris în acest manual. Orice altă utilizare nerecomandată de producător poate cauza incendii, șocuri electrice sau vătămarea persoanelor.
22. Nu folosiți niciun încălzitor cu un șablon sau mufă deteriorat sau după ce defecțiunile încălzitorului au fost aruncate sau deteriorate în vreun fel. Deconectați alimentarea de la panoul de service și verificați încălzitorul de către un electrician de încredere înainte de reutilizare. În cazul în care cablul de alimentare este deteriorat în vreun fel, acesta trebuie înlocuit de către producător sau agentul său de service sau de o persoană calificată similar pentru a evita un pericol.
23. Nu treceți cablul sub mochete. Nu acoperiți cablul cu covoare de aruncare, alergători sau alte acoperiri similare. Nu îndreptați cablul sub mobilier sau aparate. Aranjați cablul departe de zona de trafic și unde va fi declanșat.
24. Pentru a deconecta încălzitorul, opriți comenzile, apoi scoateți mufa de la priză.
25. Pentru a preveni supraîncălzirea acestui aparat, mențineți intrările și ieșirile de aer curate și ferite de orice ar putea cauza blocarea. Verificați din când în când toate prizele și orificiile de evacuare pentru a vă asigura că nu există acumulări de murdărie sau praf. **NU ACOPERITI.**
26. Un încălzitor are părți calde și arcuite sau scânteie în interior. Nu-l utilizați în zonele în care sunt utilizate sau depozitate benzină, vopsea sau lichide inflamabile.
27. Piesele încălzitorului pot depăși 200 °C, contactul cu tubul de încălzire, reflectorul sau părțile mentale din apropierea tubului de încălzire pot provoca arsuri severe. Pentru a evita arsurile, nu lăsați pielea goală să atingă suprafața fierbinte.
28. Niciodată nu așezați mâinile sub elementele de încălzire. **ÎNTOTDEAUNA**, permite ca elementul de încălzire să se răcească cel puțin 10 minute înainte de a atinge tubul de încălzire sau piesele adiacente.
29. Acest produs conține materiale reciclabile. Nu aruncați acest produs ca deșeuri municipale nesortate. Vă rugăm să contactați municipalitatea locală pentru cel mai apropiat punct de colectare.

## 2.0 Date despre produs

MARK Infra ER + produce căldură instantanee și confortabilă precum soarele. Aceste încălzitoare robuste și rezistente la intemperii sunt concepute pentru aplicații de încălzire casnică și comercială în zone interioare și exterioare.

MARK Infra ER+ 2500W	
Voltaaj (V)	220-240V AC
putere (W)	2500
Hertz (Hz)	50/60
Dimensiuni (mm)	900×130×89,5
Greutate (kg)	3,0

## 3.0 Instalare

Instrumente necesare:

- Creion
- Ciocan
- Boloboc
- șurubelnita
- Burghiu electric si burghie

Un suport pivotant de perete/tavan este livrat impreuna cu încălzitorul, care a fost conceput special pentru a permite montarea acestui produs pe un perete sau pe tavan. Înainte de a găuri, asigurați-vă că peretele / tavanul este solid și că nu există conducte de apă ascunse sau fire electrice. Încălzitorul trebuie să fie instalat la nu mai puțin de 19,7 "(0,5 m) de pereții laterali și la nu mai puțin de 2,4 m de podea. .

**ATENȚIE!** Aparatul trebuie instalat pe suprafețele solide precum beton, lemn sau metal etc.

Important: Asigurați-vă că cablurile de alimentare sunt bine montate și că nu intră în contact cu reflectorul încălzitorului sau că nu sunt trase în zona încălzită, cablul de alimentare poate fi fixat pe suportul de montare metalic din spatele încălzitorului cu fermoare din plastic.

1. Acest încălzitor trebuie instalat de o persoană competentă, adică un electrician calificat.
2. Deconectați întotdeauna încălzitorul de la sursa de electricitate și lăsați-l să se răcească înainte de instalare.
3. Pentru montarea pe tavan, partea inferioară a încălzitorului trebuie să fie amplasată la sau peste o înălțime minimă de 2,4 m față de nivelul solului, astfel încât încălzitorul să nu poată fi atins atunci când este în funcțiune.
4. Când este instalat pe tavan, trebuie să existe o distanță de 0,5 m între colțuri și aparat.
5. Distanța aparatului dvs. față de ființele vii trebuie să fie de minim 1 m.
6. Distanța de la partea din față a încălzitorului până la materiale precum lemn, cutie, pânză etc., trebuie să fie de minim 1 m.
7. Când montați pe un tavan, nu poziționați încălzitorul într-un unghi mai mare de 90 ° și mai puțin de 45 °.
8. Cablul de alimentare trebuie să fie la capătul inferior al încălzitorului dacă încălzitorul este

- instalat în unghi.
9. Țineți cablul de alimentare departe de corpul încălzitorului, care se va încălzi în timpul utilizării.
  10. Nu instalați încălzitorul pe o suprafață inflamabilă.
  11. Respectați distanța minimă de siguranță între corpul încălzitorului și suprafețele inflamabile atunci când sunt montate.
  12. Încălzitorul trebuie să aibă întotdeauna o distanță minimă de 0,5 m de un plafon și pereții adiacenți.
  13. Dacă încălzitorul trebuie utilizat în exterior, este recomandată o priză rezistentă la intemperii.
  14. Înainte de forare, asigurați-vă că nu există fire sau conducte de apă în zona în care trebuie instalat încălzitorul.
  15. Încălzitorul trebuie instalat pe suporturile de montaj furnizate.
  16. Fixați suporturile în siguranță pe suprafața de montaj și pe partea din spate a încălzitorului folosind piulițele și șuruburile furnizate.
  17. Fixați încălzitorul bine pe suporturi folosind piulițele și șuruburile furnizate.
  18. Suporturile pot fi folosite pentru a regla direcția încălzitorului, pentru a regla unghiul de încălzire prin slăbirea celor două șuruburi de pe suportul de montare pe perete, strângeți din nou șuruburile când se atinge unghiul dorit.

### 3.1 Accesorii pentru instalare:

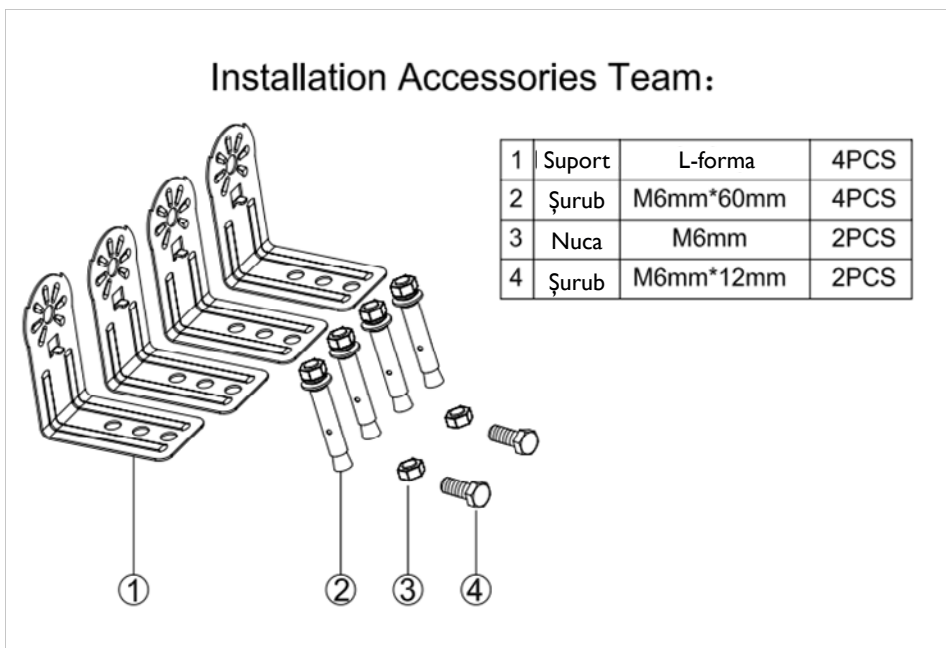

### 3.2 Montaj pe perete

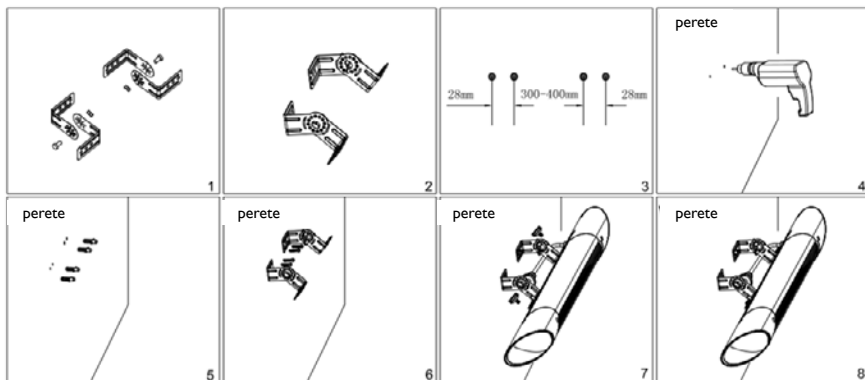

RO

### 3.3 Montaj pe tavan

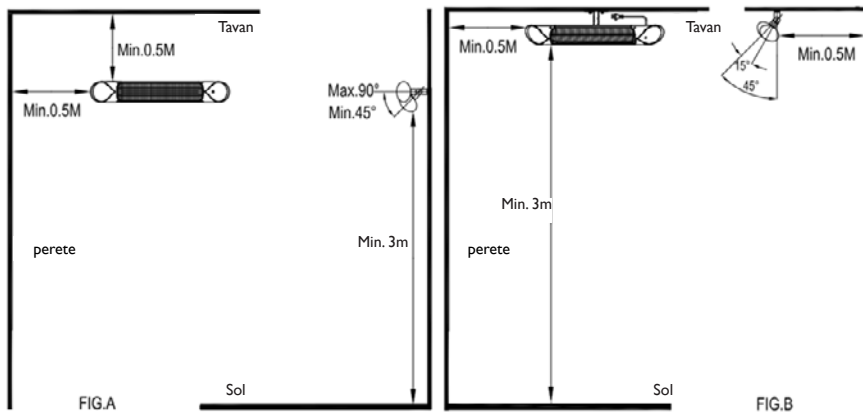

### 3.4 Poziția corectă a peretelui / plafonului

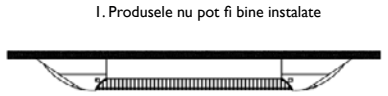

2. Cablul de alimentare al produsului nu poate fi montat orizontal

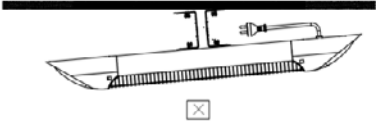

Produsul necesită o paranteză L pentru a separa produsul de placa de montare

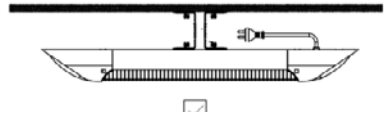

Cablul de alimentare al produsului poate fi instalat în jos

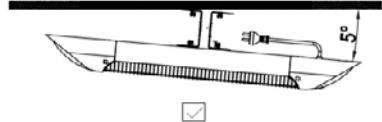

## 4.0 Functionarea

Funcția cheii produsului:

1. Porniți alimentare, produsul se află în modul de așteptare (- -);
2. Apăsați tasta funcție: apăsați butonul, apoi apăsați nivelurile de căldură (L1-L2-L3-L4- standby - oprit)

### 4.1 Instrucțiuni de control de la distanță

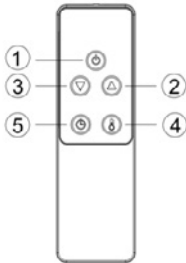

1. BUTON DE PORNIRE: Opriți încălzitorul.
2. BUTON SUS: Creșteți cronometrul și nivelul.
3. BUTONUL JOS: Reduceți cronometrul și nivelul.
4. BUTON DE NIVEL: Se utilizează pentru reglarea nivelului de căldură (L1-L2, L1 50% putere, L2 100% putere). Apăsați butonul Nivel, apoi utilizați butoanele sus și jos (butoanele 2 și 3) pentru a crește sau a reduce nivelul de încălzire.
5. BUTON TIMER: Pentru a seta cronometrul de la 0H-24H, care este numărul de ore pe care le va parcurge. 0H va fi afișat și apoi se va regla la numărul de ore pe care doriți să le setați, folosind butoanele sus și jos (2 și 3).

Notat: Toate încălzitoarele MARK Infra ER + și telecomenzile lor au aceeași frecvență, astfel încât este posibil să controlați mai multe încălzitoare cu o singură telecomandă.

#### 4.1.1 Introducerea bateriilor (nu este inclus)

Introduceți 2 baterii tip AAA / alcaline în telecomanda dvs.

1. Rotiți partea din spate a telecomenzii și scoateți capacul bateriei. Introduceți bateriile în conformitate cu instrucțiunile și polaritatea.
2. Schimbați bateriile în același mod descris mai sus.



## ÎNȘTIINȚARE:

1. Înlocuiți bateriile vechi cu baterii de același tip. În caz contrar, încălzitorul dvs. nu poate funcționa bine.
2. Scoateți bateriile în caz de utilizare îndelungată pentru a preveni scurgerile care vă pot afecta telecomanda.
3. Nu lăsați apa sau lichidul să intre în telecomandă.

### Atentie:

Atunci când aparatul nu funcționează o perioadă lungă de timp, curățarea sau întreținerea este efectuată sau când locația încălzitorului este schimbată, încălzitorul trebuie să fie oprit și să fie deconectat de la conexiunea electrică.

Inspekția periodică și îndepărtarea murdăriei și a contaminanților vor asigura funcționarea în siguranță a echipamentelor.

## 4.2 Depanare

1. Verificați dacă cablul de alimentare este conectat la o priză electrică, dacă nu, conectați-l.
2. Verificați dacă funcționează curentul electric la siguranța principală
3. Verificați să vedeți că termostatul este setat pe poziția ON
4. Verificați setarea termostatului. Încălzitorul poate fi oprit deoarece a atins temperatura dorită.

E1 Eroare pe afișaj/ ecran	Supraîncălzirea unității de control. Verificați autorizările de instalare.
E2 Eroare pe afișaj/ ecran	Încercare peste funcție, Faceți încălzitorul sub unghiul de lucru de 60 ° și reporniți încălzitorul.
L1,2,3,4 se afișează pe ecran, dar nu exista căldură	Becul este deteriorat. Aranjați becul de înlocuire cu distribuitor local.

## 5.0 întreținere

Atenție! Îngrijirea și întreținerea regulată a încălzitorului dvs. vor ajuta la prelungirea duratei de încălzire a acestuia.

1. Verificați murdăria reflectorului și a filamentului IR cel puțin o dată pe lună. Dacă este necesar, aplicați instrucțiunile de curățare și întreținere.
2. Numărul verificărilor poate fi crescut, ținând cont de cantitatea de praf din mediu.
3. Verificați vizual deformarea reflectorului, a firului și a cadrului în timp ce curățați aparatul. În caz de deformare, consultați serviciul tehnic.
4. Verificați cablul de alimentare și priza vizual în timp ce curățați aparatul. În caz de deformare, consultați serviciul tehnic.

Depozitare: Depozitați încălzitorul într-un loc rece și uscat atunci când nu este folosit pentru a preveni acumularea de praf și murdărie. Folosiți cutie de ambalaj pentru a păstra.

## 6.0 Curățare

O curățare regulată și atentă vă ajută încălzitorul cu infraroșu să funcționeze eficient pentru mulți ani fără probleme. Pentru a curăța încălzitorul, urmați pașii de mai jos:

1. Deconectați cablul de alimentare pentru siguranța dvs. înainte de a curăța aparatul.
2. Asigurați-vă că încălzitorul este rece înainte de a continua.
3. Pentru a menține încălzitorul curat, învelișul exterior poate fi curățat cu o cârpă moale și umedă. Puteți utiliza un detergent ușor dacă este necesar. După curățare, uscați unitatea cu o cârpă moale. (ATENȚIE: NU lăsați lichidele să intre în încălzitor).
4. NU folosiți alcool, benzină, pulberi abrazive, lacuri de mobilier sau perii brute pentru a curăța încălzitorul. Acest lucru poate provoca deteriorarea sau deteriorarea suprafeței încălzitorului.
5. NU scufundați încălzitorul în apă
6. Așteptați până când încălzitorul este complet uscat înainte de utilizare.

### ATENȚIE:

1. Deconectați întotdeauna încălzitorul de la sursa de electricitate și lăsați-l să se răcească înainte de a încerca să lucrați la acesta.
2. Dacă încălzitorul a colectat praf sau murdărie în interiorul unității sau în jurul elementului de încălzire, curățați unitatea de un agent de service calificat. Nu folosiți încălzitorul în această stare.
3. Singura întreținere necesară este curățarea suprafețelor exterioare ale încălzitorului.
4. Nu atingeți elementul de încălzire cu degetele goale, deoarece reziduurile din mâna dvs. ar putea afecta viața lămpii. Dacă este atins din greșeală, îndepărtați semnele degetelor cu o cârpă moale umezită cu spirit mentolat sau alcool.
5. Nu încercați să reparați sau să reglați funcții electrice sau mecanice pe acest încălzitor.
6. Încălzitorul nu conține piese care pot fi reparate de utilizator. În cazul în care produsul suferă daune sau defecțiuni, acesta trebuie returnat producătorului sau agentului său de service.
7. Cablurile de alimentare deteriorate care urmează să fie înlocuite de producător, agent de service sau de o persoană calificată similar pentru a evita pericolele.

## 7.0 Reciclarea

La sfârșitul vieții utile a produselor electrice nu trebuie aruncat cu deșeurile menajere. Vă rugăm să reciclați acolo unde există instalații. Consultați autoritatea locală sau vânzătorul cu amănuntul pentru consultanță privind reciclarea în țara dvs.

**MARK BV**

BENEDEN VERLAAT 87-89  
 VEENDAM (NEDERLAND)  
 POSTBUS 13, 9640 AA VEENDAM  
 TELEFOON +31 (0)598 656600  
 FAX +31 (0)598 624584  
 info@mark.nl  
 www.mark.nl

**MARK EIRE BV**

COOLEA, MACROOM  
 CO. CORK  
 P12 W660 (IRELAND)  
 PHONE +353 (0)26 45334  
 FAX +353 (0)26 45383  
 sales@markeire.com  
 www.markeire.com

**MARK BELGIUM b.v.b.a.**

ENERGIELAAN 12  
 2950 KAPELLEN  
 (BELGIË/BELGIQUE)  
 TELEFOON +32 (0)3 6669254  
 info@markbelgium.be  
 www.markbelgium.be

**MARK DEUTSCHLAND GmbH**

MAX-PLANCK-STRASSE 16  
 46446 EMMERICH AM RHEIN  
 (DEUTSCHLAND)  
 TELEFON +49 (0)2822 97728-0  
 TELEFAX +49 (0)2822 97728-10  
 info@mark.de  
 www.mark.de

**MARK POLSKA Sp. z o.o**

UL. JASNOGÓRSKA 27  
 42-202 CZĘSTOCHOWA (POLSKA)  
 PHONE +48 34 3683443  
 FAX +48 34 3683553  
 info@markpolska.pl  
 www.markpolska.pl

**MARK SRL ROMANIA**

STR. BANEASA NO 8 (VIA STR. LIBERTATII)  
 540199 TÂRGU-MURES, JUD MURES  
 (ROMANIA)  
 TEL/FAX +40 (0)265-266.332  
 office@markromania.ro  
 www.markromania.ro

